



NOTICE TECHNIQUE

FR

REX/REX F/REX K/REX K F

REX DUAL/REX DUAL F

STR

CHAUDIÈRES PRESSURISÉES EN ACIER

CE

1	CONSEILS	2
2	DONNEES TECHNIQUES	3
2.1	CHAUDIERE REX/REX F/REX K/REX K F 7÷130	3
2.2	CHAUDIERE REX/REX F/REX K/REX K F 140÷350	5
2.3	CHAUDIÈRE REX DUAL/REX DUAL F (SUPERPOSED) 14÷170	6
2.4	CHAUDIERE REX DUAL/REX DUAL F (COTE A COTE) 80÷260	8
2.5	CHAUDIÈRE STR	10
3	INSTALLATION	11
3.1	CENTRALE THERMIQUE	11
3.1.1	CHAUFFERIE	11
3.1.2	CHEMINEE	11
3.2	BRANCHEMENT HYDRAULIQUE	12
3.2.1	Installation thermique a eau chaude avec vase d'expansion fermé - puissance au foyer ≤ 300.000 kcal/h - pression 5 bar	12
3.2.2	Installation thermique a eau chaude avec vase d'expansion fermé – puissance au foyer > 300.000 kcal/h - pression 5 bar	12
3.2.3	Emplacement du appareils REX DUAL/REX DUAL F (côte à côte) 80÷260	13
3.3	BRANCHEMENT ÉLECTRIQUE	14
3.4	TABLEAU DE COMMANDE REX/REX F/REX K/REX K F/STR	14
3.5	PRINCIPE DE FONCTIONNEMENT CHAUDIERE REX DUAL/REX DUAL F	15
3.5.1	TABLEAU DE COMMANDE REX DUAL/REX DUAL F	15
3.6	INVERSION DU SENS D'OUVERTURE DE LA PORTE	16
3.7	BRANCHEMENT BRULEUR	16
4	MONTAGE	17
4.1	MONTAGE CHAUDIERE REX K/REX K F	17
4.2	HABILLAGE CHAUDIERES REX/REX F/REX K/REX K F 7÷40	19
4.3	HABILLAGE CHAUDIERE REX/REX F/REX K/REX K F 50÷130	20
4.4	HABILLAGE CHAUDIERE REX DUAL/REX DUAL F 14÷70	21
4.5	HABILLAGE CHAUDIERE STR	22
5	DEMARRAGE	23
5.1	CONTROLES PRÉLIMINAIRES	23
5.2	TRAITEMENT DE L'EAU	23
5.3	REPLISSAGE DE L'INSTALLATION	23
6	FONCTIONNEMENT	24
6.1	VÉRIFICATIONS DE FONCTIONNEMENT	24
6.2	NETTOYAGE ET ENTRETIEN	25

1 CONSEILS

Chaque générateur est identifié par une **plaque de construction**, située dans l'enveloppe contenant les documents, et sur laquelle sont inscrits:

- Numéro d'usine ou sigle d'identification;
- Puissance thermique nominale en kcal/h et en kW;
- Puissance thermique correspondant au foyer en kcal/h et en kW;
- Types de combustibles utilisables;
- Pression maximum d'utilisation.

Il est également accompagné d'un **certificat de construction** attestant le bon résultat de l'essai hydraulique.

L'installation doit être faite conformément aux normes en vigueur et par du **personnel professionnellement qualifié**, c'est-à-dire du personnel ayant une compétence technique spécifique dans le secteur des composants d'installations de chauffage. Une installation erronée peut causer des dommages aux personnes et aux choses, dont le constructeur n'est pas responsable.

Au cours du **premier démarrage** il est nécessaire de vérifier l'efficacité de tous les dispositifs de réglage et de contrôle présents sur le tableau de commande.

La validité de la **garantie** est subordonnée à l'observation des instructions de la présente notice.

La construction et l'essai de nos chaudières est conforme aux conditions requises par les normes CEE, certifiées par le label CE. Les directives communautaires suivies sont:

- **Directive gaz** 90/396/CEE
- **Directive Rendements** 92/42/CEE
- **Directive Compatibilité Electromagnétique** 89/336/CEE
- **Directive Basse Tension** 73/23/CEE.

IMPORTANT: cette chaudière sert à chauffer de l'eau à une température inférieure à celle d'ébullition et à la pression atmosphérique, et doit être branchée à une installation de chauffage et/ou à une installation de production d'eau chaude sanitaire, dans les limites de ses prestations et de sa puissance.

2 DONNEES TECHNIQUES

2.1 CHAUDIERE REX/REX F/REX K/REX K F 7-130

Caractéristiques		Puissance utile		Puissance foyer		Rendement à 100%	Rend. à 100% (étoiles)	Débit gaz G20 max	Débit gaz G30 max	Débit gaz G31 max	Débit fumée max	Puissance utile min.		Puissance foyer min.		Rendement à 30%	Débit gaz G20 min	Débit gaz G30 min	Débit gaz G31 min	Débit fumée min	
		kW	kcal/h	kW	kcal/h	%	%	m³/h	kg/h	kg/h	kg/h	kW	kcal/h	kW	kcal/h	%	m³/h	kg/h	kg/h	kg/h	
		Temp. moyenne 70°C				Temp. moyenne 70°C						Temp. moyenne 70°C				Temp. moyenne 70°C					
						(Dir. Rend. 92/42/CEE)															
REX 7	REX K 7	70	60.000	76	65.360	92,11	**	8,04	5,97	5,90	119,80	35	30.000	38,3	32.930	91,40	4,05	3,01	2,97	60,37	
REX 8	REX K 8	80	69.000	87	74.820	91,95	**	9,21	6,83	6,76	137,23	40	34.000	43,7	37.600	91,50	4,63	3,43	3,40	68,94	
REX 9	REX K 9	90	77.000	98	84.280	91,84	**	10,37	7,70	7,61	154,51	45	39.000	49,2	42.270	91,55	5,20	3,86	3,82	77,50	
REX 10	REX K 10	100	86.000	109	93.740	91,74	**	11,53	8,56	8,47	171,80	50	43.000	54,5	46.910	91,66	5,77	4,28	4,24	86,00	
REX 12	REX K 12	120	103.000	130	111.800	92,31	**	13,76	10,21	10,10	205,02	60	52.000	65,6	56.420	91,45	6,94	5,15	5,10	103,44	
REX 15	REX K 15	150	129.000	163	140.180	92,02	**	17,25	12,80	12,66	257,03	75	65.000	82,1	70.650	91,30	8,69	6,45	6,38	129,53	
REX 20	REX K 20	200	172.000	216	185.760	92,59	**	22,86	16,96	16,78	340,61	100	86.000	109,5	94.130	91,36	11,58	8,60	8,50	172,58	
REX 25	REX K 25	250	215.000	271	233.060	92,25	**	28,68	21,28	21,05	427,33	125	108.000	136,3	117.230	91,70	14,42	10,71	10,59	214,93	
REX 30	REX K 30	300	258.000	325	279.500	92,31	**	34,39	25,53	25,25	512,41	150	129.000	163,2	140.370	91,90	17,27	12,82	12,68	257,35	
REX 35	REX K 35	350	301.000	379	325.940	92,35	**	40,11	29,77	29,44	597,64	175	151.000	190,4	163.760	91,90	20,15	14,96	14,79	300,24	
REX 40	REX K 40	400	344.000	433	372.380	92,38	**	45,82	34,01	33,64	682,72	200	172.000	217,9	187.360	91,80	23,05	17,11	16,93	343,50	
REX 50	REX K 50	500	430.000	542	466.120	92,25	-	57,35	42,57	42,11	854,52	250	215.000	272,0	233.950	91,90	28,79	21,37	21,13	428,92	
REX 62	REX K 62	620	533.000	672	577.920	92,26	-	71,11	52,78	52,21	1059,54	310	267.000	337,7	290.410	91,80	35,73	26,52	26,23	532,44	
REX 75	REX K 75	750	645.000	813	699.180	92,25	-	86,03	63,85	63,16	1281,85	375	323.000	408,5	351.310	91,80	43,23	32,08	31,74	644,09	
REX 85	REX K 85	850	731.000	921	792.060	92,29	-	97,46	72,33	71,55	1452,15	425	366.000	463,0	398.150	91,80	48,99	36,36	35,97	729,97	
REX 95	REX K 95	950	817.000	1030	885.800	92,23	-	108,99	80,89	80,02	1623,95	475	409.000	518,0	445.470	91,70	54,81	40,68	40,24	816,72	
REX 100	REX K 100	1020	877.000	1106	951.160	92,22	-	117,04	86,86	85,92	1743,90	510	439.000	555,0	477.260	91,90	58,73	43,59	43,11	875,01	
REX 120	REX K 120	1200	1.032.000	1301	1.118.860	92,24	-	137,67	102,18	101,07	2051,28	600	516.000	653,6	562.090	91,80	69,16	51,33	50,78	1030,53	
REX 130	REX K 130	1300	1.118.000	1409	1.211.740	92,26	-	149,10	110,66	109,46	2221,59	650	559.000	708,8	609.600	91,70	75,01	55,67	55,07	1117,64	

Caractéristiques		Pertes charge côté fumées	Dispersion max cheminée	Dispersion habillage	Dispersion brûleur éteint	Température fumées (Puis. nom.-air=20°C)			CO2			Pertes charge côté eau	Pression de Timbre	Capacité totale	Poids totale	Tens. nom.	Fréq. nom.	Degré de protect.	Puissance électrique		Combustible				
		mbar	%	%	%	°C	°C	°C	%	%	%	mbar	bar	l	kg	Volts	Hz	IP	W		Méthane	Lpg	Gasoil	Maizout	Bois
									GAS GASOIL MAZOUT			(ΔT=12°C)							Avec centr. électr. (exclue pompe et brûleur)						
REX 7	REX K 7	0,8	7,09	0,80	0,10	188	191	191	10,5	13,5	14,0	9	5	105	216	230	50	IP X0D	20	X	X	X	X	-	
REX 8	REX K 8	1,0	7,25	0,80	0,10	192	195	194	10,5	13,5	14,0	9	5	105	216	230	50	IP X0D	20	X	X	X	X	-	
REX 9	REX K 9	0,8	7,36	0,80	0,10	194	197	197	10,5	13,5	14,0	10	5	123	258	230	50	IP X0D	20	X	X	X	X	-	
REX 10	REX K 10	1,0	7,46	0,80	0,10	197	199	199	10,5	13,5	14,0	12	5	123	258	230	50	IP X0D	20	X	X	X	X	-	
REX 12	REX K 12	1,1	6,89	0,80	0,10	184	186	186	10,5	13,5	14,0	13	5	123	258	230	50	IP X0D	20	X	X	X	X	-	
REX 15	REX K 15	1,2	7,18	0,80	0,10	190	193	193	10,5	13,5	14,0	14	5	172	346	230	50	IP X0D	20	X	X	X	X	-	
REX 20	REX K 20	1,9	6,61	0,80	0,10	177	180	180	10,5	13,5	14,0	15	5	172	346	230	50	IP X0D	20	X	X	X	X	-	
REX 25	REX K 25	2,0	6,95	0,80	0,10	185	188	187	10,5	13,5	14,0	15	5	220	431	230	50	IP X0D	20	X	X	X	X	-	
REX 30	REX K 30	2,0	6,89	0,80	0,10	184	186	186	10,5	13,5	14,0	16	5	300	475	230	50	IP X0D	20	X	X	X	X	-	
REX 35	REX K 35	2,9	6,85	0,80	0,10	183	186	185	10,5	13,5	14,0	18	5	356	542	230	50	IP X0D	20	X	X	X	X	-	
REX 40	REX K 40	4,1	6,82	0,80	0,10	182	185	184	10,5	13,5	14,0	20	5	360	584	230	50	IP X0D	20	X	X	X	X	-	
REX 50	REX K 50	4,2	6,95	0,80	0,10	185	188	187	10,5	13,5	14,0	22	5	540	853	230	50	IP X0D	20	X	X	X	X	-	
REX 62	REX K 62	6,4	6,94	0,80	0,10	185	188	187	10,5	13,5	14,0	27	5	645	963	230	50	IP X0D	20	X	X	X	X	-	
REX 75	REX K 75	5,2	6,95	0,80	0,10	185	188	187	10,5	13,5	14,0	25	5	855	1205	230	50	IP X0D	20	X	X	X	X	-	
REX 85	REX K 85	7,2	6,91	0,80	0,10	184	187	187	10,5	13,5	14,0	27	5	855	1205	230	50	IP X0D	20	X	X	X	X	-	
REX 95	REX K 95	5,2	6,97	0,80	0,10	185	188	188	10,5	13,5	14,0	32	5	950	1417	230	50	IP X0D	20	X	X	X	X	-	
REX 100	REX K 100	4,0	6,98	0,80	0,10	186	189	188	10,5	13,5	14,0	26	5	1200	1843	230	50	IP X0D	20	X	X	X	X	-	
REX 120	REX K 120	5,5	6,96	0,80	0,10	185	188	188	10,5	13,5	14,0	30	5	1200	1843	230	50	IP X0D	20	X	X	X	X	-	
REX 130	REX K 130	6,5	6,94	0,80	0,10	185	188	187	10,5	13,5	14,0	32	5	1200	1843	230	50	IP X0D	20	X	X	X	X	-	

Caractéristiques		Puissance utile		Puissance foyer		Rendement à 100%	Rend. à 100% (étoiles)	Débit gaz G20 max	Débit gaz G30 max	Débit gaz G31 max	Débit fumée max	Puissance utile min.		Puissance foyer min.		Rendement à 30%	Débit gaz G20 min	Débit gaz G30 min	Débit gaz G31 min	Débit fumée min	
		kW	kcal/h	kW	kcal/h	%	%	m³/h	kg/h	kg/h	kg/h	kW	kcal/h	kW	kcal/h	%	m³/h	kg/h	kg/h	kg/h	
		Temp. moyenne 70°C				Temp. moyenne 70°C						Temp. moyenne 70°C				Temp. moyenne 70°C					
						(Dir. Rend. 92/42/CEE)															
REX 7 F	REX K 7 F	70	60.000	74,2	63.812	94,34	***	7,85	5,83	5,76	116,97	35	30.000	36,9	31.750	94,80	3,91	2,90	2,87	58,21	
REX 8 F	REX K 8 F	80	69.000	84,7	72.842	94,45	***	8,96	6,65	6,58	133,50	40	34.000	42,2	36.330	94,70	4,47	3,32	3,28	66,61	
REX 9 F	REX K 9 F	90	77.000	95,2	81.872	94,54	***	10,07	7,48	7,40	150,04	45	39.000	47,4	40.740	95,00	5,01	3,72	3,68	74,69	
REX 10 F	REX K 10 F	100	86.000	105,6	90.816	94,7	***	11,17	8,29	8,20	166,43	50	43.000	52,7	45.360	94,80	5,58	4,14	4,10	83,16	
REX 12 F	REX K 12 F	120	103.000	126,5	108.790	94,86	***	13,39	9,94	9,83	199,51	60	52.000	63,1	54.260	95,10	6,68	4,96	4,90	99,48	
REX 15 F	REX K 15 F	150	129.000	157,8	135.708	95,06	***	16,70	12,39	12,26	248,83	75	65.000	78,4	67.400	95,70	8,29	6,16	6,09	123,57	
REX 20 F	REX K 20 F	200	172.000	210	180.600	95,24	***	22,22	16,49	16,31	331,08	100	86.000	104,9	90.240	95,30	11,10	8,24	8,15	165,45	
REX 25 F	REX K 25 F	250	215.000	263,5	226.610	94,88	***	27,88	20,69	20,47	415,41	125	108.000	131,1	112.710	95,38	13,87	10,29	10,18	206,64	
REX 30 F	REX K 30 F	300	258.000	315,5	271.330	95,09	***	33,39	24,78	24,51	497,51	150	129.000	156,9	134.950	95,59	16,61	12,32	12,19	247,42	
REX 35 F	REX K 35 F	350	301.000	367	315.620	95,37	***	38,84	28,82	28,51	578,72	175	151.000	183,1	157.430	95,60	19,37	14,38	14,22	288,63	
REX 40 F	REX K 40 F	400	344.000	420	361.200	95,24	***	44,44	32,99	32,63	662,16	200	172.000	209,6	180.290	95,40	22,18	16,46	16,29	330,54	
REX 50 F	REX K 50 F	500	430.000	524	450.640	95,42	-	55,45	41,15	40,71	826,21	250	215.000	261,2	224.660	95,70	27,64	20,52	20,29	411,89	
REX 62 F	REX K 62 F	620	533.000	649	558.140																

Caractéristiques		Pertes charge côté fumées	Dispersions max cheminée	Dispersions habillage	Dispersions brûleur éteint	Température fumées (Puis. nom.-air=20°C)	CO2	Pertes charge côté eau	Pression de Timbre	Capacité totale	Poids totale	Tens. nom.	Fréq. nom.	Degré de protect.	Puissance électrique	Combustible					
		mbar	%	%	%	°C	%	mbar	bar	l	kg	Volt ~	Hz	IP	W	Méthane	Lpg	Gasoil	Mazout	Bois	
						GAS	GAS	(ΔT=12°C)							Avec centr. électr. (exclue pompe et brûleur)						
REX 7 F	REX K 7 F	0,9	5,16	0,50	0,10	148	11,0	9	5	105	222	230	50	IP X0D	20	X	X	-	-	-	
REX 8 F	REX K 8 F	1,1	5,05	0,50	0,10	146	11,0	9	5	105	222	230	50	IP X0D	20	X	X	-	-	-	
REX 9 F	REX K 9 F	0,9	4,96	0,50	0,10	143	11,0	10	5	123	266	230	50	IP X0D	20	X	X	-	-	-	
REX 10 F	REX K 10 F	1,1	4,80	0,50	0,10	140	11,0	12	5	123	266	230	50	IP X0D	20	X	X	-	-	-	
REX 12 F	REX K 12 F	1,3	4,64	0,50	0,10	136	11,0	13	5	123	266	230	50	IP X0D	20	X	X	-	-	-	
REX 15 F	REX K 15 F	1,3	4,44	0,50	0,10	131	11,0	14	5	172	357	230	50	IP X0D	20	X	X	-	-	-	
REX 20 F	REX K 20 F	2,2	4,26	0,50	0,10	127	11,0	15	5	172	357	230	50	IP X0D	20	X	X	-	-	-	
REX 25 F	REX K 25 F	2,4	4,62	0,50	0,10	135	11,0	15	5	220	442	230	50	IP X0D	20	X	X	-	-	-	
REX 30 F	REX K 30 F	2,4	4,41	0,50	0,10	130	11,0	16	5	300	489	230	50	IP X0D	20	X	X	-	-	-	
REX 35 F	REX K 35 F	3,4	4,13	0,50	0,10	124	11,0	18	5	356	558	230	50	IP X0D	20	X	X	-	-	-	
REX 40 F	REX K 40 F	4,7	4,26	0,50	0,10	127	11,0	20	5	360	600	230	50	IP X0D	20	X	X	-	-	-	
REX 50 F	REX K 50 F	4,8	4,08	0,50	0,10	122	11,0	22	5	540	871	230	50	IP X0D	20	X	X	-	-	-	
REX 62 F	REX K 62 F	7,3	3,97	0,50	0,10	120	11,0	27	5	645	981	230	50	IP X0D	20	X	X	-	-	-	
REX 75 F	REX K 75 F	5,8	4,08	0,50	0,10	122	11,0	25	5	855	1230	230	50	IP X0D	20	X	X	-	-	-	
REX 85 F	REX K 85 F	8,0	4,10	0,50	0,10	123	11,0	27	5	855	1230	230	50	IP X0D	20	X	X	-	-	-	
REX 95 F	REX K 95 F	5,9	4,21	0,50	0,10	126	11,0	32	5	950	1446	230	50	IP X0D	20	X	X	-	-	-	
REX 100 F	REX K 100 F	4,5	4,08	0,50	0,10	122	11,0	26	5	1200	1880	230	50	IP X0D	20	X	X	-	-	-	
REX 120 F	REX K 120 F	6,2	4,19	0,50	0,10	125	11,0	30	5	1200	1880	230	50	IP X0D	20	X	X	-	-	-	
REX 130 F	REX K 130 F	7,3	4,19	0,50	0,10	125	11,0	32	5	1200	1880	230	50	IP X0D	20	X	X	-	-	-	

Dimensions				H	H1	H2	H4	H6	H10	L	L2	P	P2	P3	P4	P5	P6	Øb	Øc	N1	N2	N3	N4	N5	N6	N8
				mm	mm	mm	mm	mm	mm	mm	mm	mm	mm	mm	mm	mm	mm	mm	mm	DN/in	DN/in	DN/in	DN/in	DN/in	in	in
REX 7	REX K 7	REX 7 F	REX K 7 F	1063	853	415	912	415	54,5	756	700	994	630	413	240	341	200-250	130	200	50	50	1"	1"	-	1/2"	1/2"
REX 8	REX K 8	REX 8 F	REX K 8 F	1063	853	415	912	415	54,5	756	700	994	630	413	240	341	200-250	130	200	50	50	1"	1"	-	1/2"	1/2"
REX 9	REX K 9	REX 9 F	REX K 9 F	1030	855	415	912	415	54,5	756	700	1119	755	513	265	341	200-250	130	200	50	50	1"	1"	-	1/2"	1/2"
REX 10	REX K 10	REX 10 F	REX K 10 F	1030	855	415	912	415	54,5	756	700	1119	755	513	265	341	200-250	130	200	50	50	1"	1"	-	1/2"	1/2"
REX 12	REX K 12	REX 12 F	REX K 12 F	1030	855	415	912	415	54,5	756	700	1119	755	513	265	341	200-250	130	200	50	50	1"	1"	-	1/2"	1/2"
REX 15	REX K 15	REX 15 F	REX K 15 F	1080	905	440	962	440	54,5	806	750	1364	1000	513	475	376	200-250	160	250	50	50	1"	1"	-	1/2"	1/2"
REX 20	REX K 20	REX 20 F	REX K 20 F	1080	905	440	962	440	54,5	806	750	1364	1000	513	475	376	200-250	160	250	50	50	1"	1"	-	1/2"	1/2"
REX 25	REX K 25	REX 25 F	REX K 25 F	1080	905	440	962	440	54,5	806	750	1614	1250	513	725	376	200-250	160	250	50	50	1"	1"	-	1/2"	1/2"
REX 30	REX K 30	REX 30 F	REX K 30 F	1180	1005	490	1061	490	54,5	906	850	1614	1250	523	700	391	200-250	180	250	65	65	1"	1"	-	1/2"	1/2"
REX 35	REX K 35	REX 35 F	REX K 35 F	1180	1005	490	1061	490	54,5	906	850	1864	1500	523	980	361	200-250	180	250	65	65	1"	1"	-	1/2"	1/2"
REX 40	REX K 40	REX 40 F	REX K 40 F	1190	1015	500	1095	500	50	946	890	1872	1502	600	850	422	230-280	225	250	80	80	1"	1"	1"1/4(1)	1/2"	1/2"
REX 50	REX K 50	REX 50 F	REX K 50 F	1380	1205	610	1285	610	60	1166	1110	1946	1502	663	850	433	270-320	225	300	80	80	1"	1"1/4	1"1/4	1/2"	1/2"
REX 62	REX K 62	REX 62 F	REX K 62 F	1380	1205	610	1285	610	60	1166	1110	2235	1792	663	1150	422	270-320	225	300	80	80	1"	1"1/4	1"1/4	1/2"	1/2"
REX 75	REX K 75	REX 75 F	REX K 75 F	1510	1335	675	1417	675	60	1296	1240	2247	1753	704	1100	443	270-320	280	350	100	100	1"	1"1/4	1"1/2	1/2"	1/2"
REX 85	REX K 85	REX 85 F	REX K 85 F	1510	1335	675	1417	675	60	1296	1240	2247	1753	704	1100	443	270-320	280	350	100	100	1"	1"1/4	1"1/2	1/2"	1/2"
REX 95	REX K 95	REX 95 F	REX K 95 F	1510	1335	675	1417	675	60	1296	1240	2497	2003	704	1200	593	270-320	280	350	100	100	1"	1"1/4	1"1/2	1/2"	1/2"
REX 100	REX K 100	REX 100 F	REX K 100 F	1660	1485	750	1568	750	60	1446	1390	2477	2003	703	1200	574	270-320	280	400	125	125	1"	1"1/4	1"1/2	1/2"	1/2"
REX 120	REX K 120	REX 120 F	REX K 120 F	1660	1485	750	1568	750	60	1446	1390	2477	2003	703	1200	574	270-320	280	400	125	125	1"	1"1/4	1"1/2	1/2"	1/2"
REX 130	REX K 130	REX 130 F	REX K 130 F	1660	1485	750	1568	750	60	1446	1390	2477	2003	703	1200	574	270-320	280	400	125	125	1"	1"1/4	1"1/2	1/2"	1/2"

(1) Un raccord

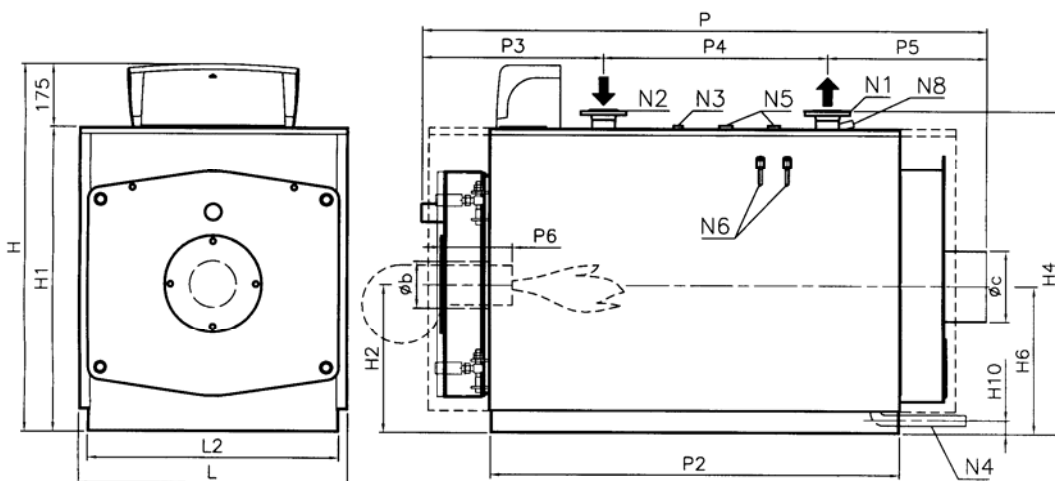

- N1 - Refoulement
- N2 - Retour
- N3 - Raccords pour appareils
- N4 - Raccord charge/décharge
- N5 - Raccord valve/s de sécurité
- N6 - Regards porte-instruments
- N8 - Regard de contrôle

2.2 CHAUDIERE REX/REX F/REX K/REX K F 140÷350

Caractéristiques		Puissance utile		Puissance foyer		Rendement à 100%	Débit gaz G20 max	Débit gaz G30 max	Débit gaz G31 max	Débit fumée max	Puissance utile min.		Puissance foyer min.		Rendement à 30%	Débit gaz G20 min	Débit gaz G30 min	Débit gaz G31 min	Débit fumée min
		kW	kcal/h	kW	kcal/h						kW	kcal/h	kW	kcal/h					
		Medium Temp. 70°C				Medium Temp. 70°C				Medium Temp. 70°C		Medium Temp. 70°C		Medium Temp. 70°C					
REX 140	REX K 140	1400	1.204.000	1517	1.304.620	92,29	160,53	119,14	117,85	2391,90	700	602.000	763,4	656.490	91,70	80,78	59,95	59,30	1203,61
REX 160	REX K 160	1600	1.376.000	1733	1.490.380	92,33	183,39	136,11	134,63	2732,51	800	688.000	871,5	749.460	91,80	92,22	68,44	67,70	1374,06
REX 180	REX K 180	1800	1.548.000	1950	1.677.000	92,31	206,35	153,15	151,49	3074,62	900	774.000	980,4	843.140	91,80	103,75	77,00	76,16	1545,81
REX 200	REX K 200	2000	1.720.000	2167	1.863.620	92,29	229,31	170,19	168,35	3416,72	1000	860.000	1.090,5	937.840	91,70	115,40	85,65	84,72	1719,43
REX 240	REX K 240	2400	2.064.000	2600	2.236.000	92,31	275,13	204,20	201,99	4099,44	1200	1.032.000	1.307,2	1.124.180	91,80	138,33	102,66	101,55	2061,07
REX 300	REX K 300	3000	2.580.000	3250	2.795.000	92,31	343,92	255,25	252,48	5124,41	1500	1.290.000	1.634,0	1.405.230	91,80	172,91	128,33	126,94	2576,34
REX 350	REX K 350	3500	3.010.000	3792	3.261.120	92,3	401,27	297,82	294,59	5978,92	1750	1.505.000	1.908,4	1.641.220	91,70	201,95	149,88	148,26	3009,00

Caractéristiques		Pertes charge côté fumées	Dispersions max cheminée	Dispersions habillage	Dispersions brûleur éteint	Température fumées (Puis. nom.-air=20°C)			CO2			Pertes charge côté eau	Pression de Timbre	Capacité totale	Poids totale	Tens. nom.	Fréq. nom.	Degré de protect.	Puissance électrique	Combustible				
						°C	°C	°C	%	%	%									mbar	bar	l	kg	Volt -
						GAS GASOIL MAZOUT			GAS GASOIL MAZOUT			(ΔT=12°C)						Avec centr. électr. (exclue pompe et brûleur)		Méthane	Lpg	Gasoil	Mazout	Bois
REX 140	REX K 140	6,0	6,91	0,80	0,10	184	187	187	10,5	13,5	14,0	28	5	1500	2600	230	50	IP X0D	20	X	X	X	X	-
REX 160	REX K 160	6,5	6,87	0,80	0,10	183	186	186	10,5	13,5	14,0	32	5	1500	2600	230	50	IP X0D	20	X	X	X	X	-
REX 180	REX K 180	7,0	6,89	0,80	0,10	184	186	186	10,5	13,5	14,0	37	5	1650	2750	230	50	IP X0D	20	X	X	X	X	-
REX 200	REX K 200	6,0	6,91	0,80	0,10	184	187	187	10,5	13,5	14,0	35	5	2000	3650	230	50	IP X0D	20	X	X	X	X	-
REX 240	REX K 240	7,5	6,89	0,80	0,10	184	186	186	10,5	13,5	14,0	40	5	2300	3900	230	50	IP X0D	20	X	X	X	X	-
REX 300	REX K 300	8,0	6,89	0,80	0,10	184	186	186	10,5	13,5	14,0	49	5	3150	5200	230	50	IP X0D	20	X	X	X	X	-
REX 350	REX K 350	9,0	6,90	0,80	0,10	184	187	186	10,5	13,5	14,0	60	5	3650	5700	230	50	IP X0D	20	X	X	X	X	-

Caractéristiques		Puissance utile		Puissance foyer		Rendement à 100%	Débit gaz G20 max	Débit gaz G30 max	Débit gaz G31 max	Débit fumée max	Puissance utile min.		Puissance foyer min.		Rendement à 30%	Débit gaz G20 min	Débit gaz G30 min	Débit gaz G31 min	Débit fumée min
		kW	kcal/h	kW	kcal/h						kW	kcal/h	kW	kcal/h					
		Temp. moyenne 70°C				Temp. moyenne 70°C				Temp. moyenne 70°C		Temp. moyenne 70°C		Temp. moyenne 70°C					
REX 140 F	REX K 140 F	1400	1.204.000	1468	1.262.480	95,37	155,34	115,29	114,05	2314,57	700	602.000	730,2	627.930	95,87	77,26	57,35	56,72	1151,24
REX 160 F	REX K 160 F	1600	1.376.000	1675	1.440.500	95,52	177,25	131,55	130,13	2641,03	800	688.000	835,1	718.160	95,80	88,37	65,59	64,87	1316,67
REX 180 F	REX K 180 F	1800	1.548.000	1885	1.621.100	95,49	199,47	148,05	146,44	2972,10	900	774.000	940,4	808.780	95,70	99,52	73,86	73,06	1482,81
REX 200 F	REX K 200 F	2000	1.720.000	2094	1.800.840	95,51	221,59	164,46	162,68	3301,69	1000	860.000	1.043,8	897.700	95,80	110,46	81,98	81,09	1645,84
REX 240 F	REX K 240 F	2400	2.064.000	2518	2.165.480	95,31	266,46	197,76	195,62	3970,25	1200	1.032.000	1.257,9	1.081.760	95,40	133,11	98,79	97,72	1983,29
REX 300 F	REX K 300 F	3000	2.580.000	3142	2.702.120	95,48	332,49	246,77	244,09	4954,10	1500	1.290.000	1.569,0	1.349.370	95,60	166,04	123,23	121,89	2473,93
REX 350 F	REX K 350 F	3500	3.010.000	3670	3.156.200	95,37	388,36	288,24	285,11	5786,56	1750	1.505.000	1.825,4	1.569.830	95,87	193,16	143,36	141,81	2878,12

Caractéristiques		Pertes charge côté fumées	Dispersions max cheminée	Dispersions habillage	Dispersions brûleur éteint	Température fumées (Puis. nom.-air=20°C)	CO2	Pertes charge côté eau	Pression de Timbre	Capacité totale	Poids totale	Tens. nom.	Fréq. nom.	Degré de protect.	Puissance électrique	Combustible				
																°C	%	mbar	bar	l
						GAS		GAS		(ΔT=12°C)				Avec centr. électr. (exclue pompe et brûleur)		Méthane	Lpg	Gasoil	Mazout	Bois
REX 140 F	REX K 140 F	6,6	4,13	0,50	0,10	124	11,0	28	5	1500	2665	230	50	IP X0D	20	X	X	-	-	-
REX 160 F	REX K 160 F	7,1	3,98	0,50	0,10	120	11,0	32	5	1500	2665	230	50	IP X0D	20	X	X	-	-	-
REX 180 F	REX K 180 F	7,6	4,01	0,50	0,10	121	11,0	37	5	1650	2815	230	50	IP X0D	20	X	X	-	-	-
REX 200 F	REX K 200 F	6,6	3,99	0,50	0,10	120	11,0	35	5	2000	3730	230	50	IP X0D	20	X	X	-	-	-
REX 240 F	REX K 240 F	8,1	4,19	0,50	0,10	125	11,0	40	5	2300	3980	230	50	IP X0D	20	X	X	-	-	-
REX 300 F	REX K 300 F	8,6	4,02	0,50	0,10	121	11,0	49	5	3150	5300	230	50	IP X0D	20	X	X	-	-	-
REX 350 F	REX K 350 F	9,6	4,13	0,50	0,10	124	11,0	60	5	3650	5800	230	50	IP X0D	20	X	X	-	-	-

Dimensions				H	H1	H2	H6	H10	L	L2	P	P2	P3	P4	P5	P6	Øb	Øc	N1	N2	N3	N4	N5	N6	N8
				mm	mm	mm	mm	mm	mm	mm	mm	mm	mm	mm	mm	mm	mm	mm	mm	mm	DN/in	DN/in	DN/in	DN/in	DN/in
REX 140	REX K 140	REX 140 F	REX K 140 F	1746	1630	880	880	150	1470	1270	2886	2300	831	1300	755	350-400	320	400	150	150	1"	1"1/4	1"1/2	1/2"	1/2"
REX 160	REX K 160	REX 160 F	REX K 160 F	1746	1630	880	880	150	1470	1270	2886	2300	831	1300	755	350-400	320	400	150	150	1"	1"1/4	1"1/2	1/2"	1/2"
REX 180	REX K 180	REX 180 F	REX K 180 F	1746	1630	880	880	150	1470	1270	3096	2510	771	1850	475	450-500	320	400	150	150	1"	1"1/4	1"1/2	1/2"	1/2"
REX 200	REX K 200	REX 200 F	REX K 200 F	1876	1760	945	945	150	1600	1400	3220	2510	903	1550	767	450-500	360	500	200	200	1"	1"1/4	2"	1/2"	1/2"
REX 240	REX K 240	REX 240 F	REX K 240 F	1876	1760	945	945	150	1600	1400	3480	2770	903	1950	627	450-500	360	500	200	200	1"	1"1/4	2"	1/2"	1/2"
REX 300	REX K 300	REX 300 F	REX K 300 F	2146	2030	1080	1080	150	1870	1670	3480	2770	903	2050	527	450-500	400	550	200	200	1"	1"1/4	2"	1/2"	1/2"
REX 350	REX K 350	REX 350 F	REX K 350 F	2146	2030	1080	1080	150	1870	1670	3935	3225	903	2050	982	450-500	400	550	200	200	1"	1"1/4	2"	1/2"	1/2"

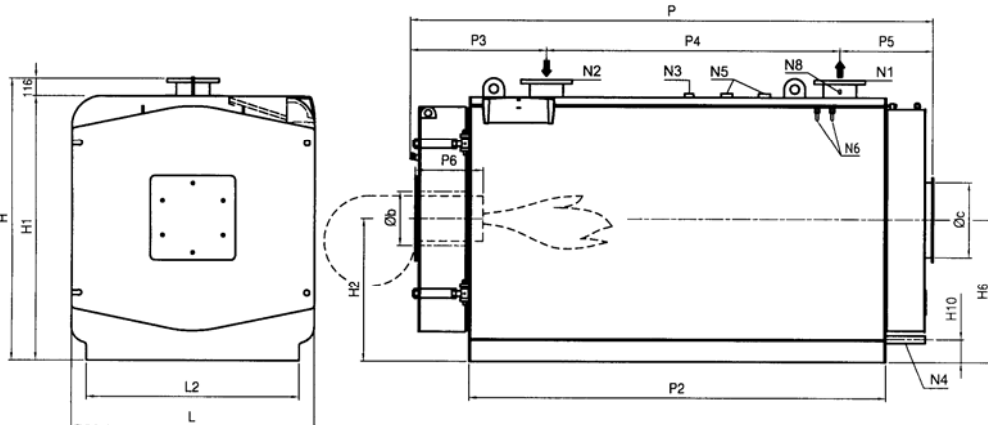

- N1 - Refoulement
- N2 - Retour
- N3 - Raccords pour appareils
- N4 - Raccord charge/décharge
- N5 - Raccord valves de sécurité
- N6 - Regards porte-instruments
- N8 - Regard de contrôle

2.3 CHAUDIÈRE REX DUAL/REX DUAL F (superposé) 14÷170

Caractéristiques	Puissance utile		Puissance foyer		Rendement à 100%	Rend. à 100% (étoiles)	Débit gaz G20 max	Débit gaz G30 max	Débit gaz G31 max	Débit fumée max	Puissance utile min.		Puissance foyer min.		Rendement à 30%	Débit gaz G20 min	Débit gaz G30 min	Débit gaz G31 min	Débit fumée min
	kW	kcal/h	kW	kcal/h	%	%	m³/h	kg/h	kg/h	kg/h	kW	kcal/h	kW	kcal/h	%	m³/h	kg/h	kg/h	kg/h
	Temp. moyenne 70°C				Temp. moyenne 70°C	(Dir. Rend. 92/42/CEE)					Temp. moyenne 70°C				Temp. moyenne 70°C				
REX DUAL 14	140	120.000	152	130.720	92,11	**	16,08	11,94	11,81	239,59	70	60.000	76,6	65.860	91,40	8,10	6,01	5,95	120,75
REX DUAL 16	160	138.000	174	149.640	91,95	**	18,41	13,67	13,52	274,31	80	69.000	87,4	75.190	91,50	9,25	6,87	6,79	137,85
REX DUAL 18	180	155.000	196	168.560	91,84	**	20,74	15,39	15,23	309,03	90	77.000	98,3	84.540	91,55	10,40	7,72	7,64	155,00
REX DUAL 20	200	172.000	218	187.480	91,74	**	23,07	17,12	16,94	343,74	100	86.000	109,1	93.830	91,66	11,55	8,57	8,48	172,03
REX DUAL 24	240	206.000	260	223.600	92,31	**	27,51	20,42	20,20	409,90	120	103.000	131,2	112.850	91,45	13,89	10,31	10,19	206,90
REX DUAL 30	300	258.000	326	280.360	92,02	**	34,50	25,60	25,33	514,05	150	129.000	164,3	141.290	91,30	17,39	12,90	12,76	259,04
REX DUAL 40	400	344.000	432	371.520	92,59	**	45,71	33,93	33,56	681,08	200	172.000	218,9	188.270	91,36	23,17	17,19	17,01	345,17
REX DUAL 50	500	430.000	542	466.120	92,25	-	57,35	42,57	42,11	854,52	250	215.000	272,6	234.460	91,70	28,85	21,41	21,18	429,86
REX DUAL 60	600	516.000	650	559.000	92,31	-	68,78	51,05	50,50	1024,82	300	258.000	326,4	280.740	91,90	34,54	25,64	25,36	514,71
REX DUAL 70	700	602.000	758	651.880	92,35	-	80,21	59,53	58,89	1195,13	350	301.000	380,8	327.530	91,90	40,30	29,91	29,59	600,49
REX DUAL 80	800	688.000	866	744.760	92,38	-	91,64	68,01	67,28	1365,44	400	344.000	435,7	374.730	91,80	46,11	34,22	33,85	687,03
REX DUAL 100	1000	860.000	1084	932.240	92,25	-	114,71	85,14	84,21	1709,18	500	430.000	544,1	467.900	91,90	57,57	42,73	42,27	857,85
REX DUAL 124	1240	1.066.000	1344	1.155.840	92,26	-	142,22	105,56	104,41	2119,08	620	533.000	675,4	580.830	91,80	71,47	53,04	52,47	1064,89
REX DUAL 150	1500	1.290.000	1626	1.398.360	92,25	-	172,06	127,70	126,32	2563,69	750	645.000	817,0	702.610	91,80	86,45	64,17	63,47	1288,16
REX DUAL 170	1700	1.462.000	1842	1.584.120	92,29	-	194,92	144,67	143,10	2904,31	850	731.000	925,9	796.300	91,80	97,98	72,72	71,93	1459,93

Caractéristiques	Pertes charge côté fumées	Dispersion max cheminée	Dispersion habillage	Dispersion brûleur éteint	Température fumées (Puis. nom.-air=20°C)			CO2			Pertes charge côté eau	Pression de Timbre	Capacité totale	Poids totale	Tens. nom.	Fréq. nom.	Degré de protect.	Puissance électrique	Combustible				
					°C	°C	°C	%	%	%									Méthane	Lpg	Gasoil	Mazout	Bois
					GAS	GASOIL	MAZOUT	GAS	GASOIL	MAZOUT													
REX DUAL 14	0,8	7,09	0,80	0,10	188	191	191	10,5	13,5	14,0	11	5	210	442	230	50	IP X0D	20	X	X	X	X	-
REX DUAL 16	1,0	7,25	0,80	0,10	192	195	194	10,5	13,5	14,0	11	5	210	442	230	50	IP X0D	20	X	X	X	X	-
REX DUAL 18	0,8	7,36	0,80	0,10	194	197	197	10,5	13,5	14,0	12	5	246	536	230	50	IP X0D	20	X	X	X	X	-
REX DUAL 20	1,0	7,46	0,80	0,10	197	199	199	10,5	13,5	14,0	14	5	246	536	230	50	IP X0D	20	X	X	X	X	-
REX DUAL 24	1,1	6,89	0,80	0,10	184	186	186	10,5	13,5	14,0	15	5	246	536	230	50	IP X0D	20	X	X	X	X	-
REX DUAL 30	1,2	7,18	0,80	0,10	190	193	193	10,5	13,5	14,0	16	5	344	776	230	50	IP X0D	20	X	X	X	X	-
REX DUAL 40	1,9	6,61	0,80	0,10	177	180	180	10,5	13,5	14,0	17	5	344	776	230	50	IP X0D	20	X	X	X	X	-
REX DUAL 50	2,0	6,95	0,80	0,10	185	188	187	10,5	13,5	14,0	17	5	440	882	230	50	IP X0D	20	X	X	X	X	-
REX DUAL 60	2,0	6,89	0,80	0,10	184	186	186	10,5	13,5	14,0	18	5	600	969	230	50	IP X0D	20	X	X	X	X	-
REX DUAL 70	2,9	6,85	0,80	0,10	183	186	185	10,5	13,5	14,0	20	5	712	1114	230	50	IP X0D	20	X	X	X	X	-
REX DUAL 80	4,1	6,82	0,80	0,10	182	185	184	10,5	13,5	14,0	20	5	720	1167	230	50	IP X0D	20	X	X	X	X	-
REX DUAL 100	4,2	6,95	0,80	0,10	185	188	187	10,5	13,5	14,0	22	5	1080	1705	230	50	IP X0D	20	X	X	X	X	-
REX DUAL 124	6,4	6,94	0,80	0,10	185	188	187	10,5	13,5	14,0	27	5	1290	1925	230	50	IP X0D	20	X	X	X	X	-
REX DUAL 150	5,2	6,95	0,80	0,10	185	188	187	10,5	13,5	14,0	25	5	1710	2409	230	50	IP X0D	20	X	X	X	X	-
REX DUAL 170	7,2	6,91	0,80	0,10	184	187	187	10,5	13,5	14,0	27	5	1710	2409	230	50	IP X0D	20	X	X	X	X	-

Caractéristiques	Puissance utile		Puissance foyer		Rendement à 100%	Rend. à 100% (étoiles)	Débit gaz G20 max	Débit gaz G30 max	Débit gaz G31 max	Débit fumée max	Puissance utile min.		Puissance foyer min.		Rendement à 30%	Débit gaz G20 min	Débit gaz G30 min	Débit gaz G31 min	Débit fumée min
	kW	kcal/h	kW	kcal/h	%	%	m³/h	kg/h	kg/h	kg/h	kW	kcal/h	kW	kcal/h	%	m³/h	kg/h	kg/h	kg/h
	Temp. moyenne 70°C				Temp. moyenne 70°C	(Dir. Rend. 92/42/CEE)					Temp. moyenne 70°C				Temp. moyenne 70°C				
REX DUAL 14 F	140	120.000	148	127.624	94,34	***	15,70	11,66	11,53	233,93	70	60.000	73,8	63.500	94,80	7,81	5,80	5,74	116,42
REX DUAL 16 F	160	138.000	169	145.684	94,45	***	17,93	13,30	13,16	267,16	80	69.000	84,5	72.650	94,70	8,94	6,63	6,56	133,20
REX DUAL 18 F	180	155.000	190	163.744	94,54	***	20,15	14,95	14,79	300,24	90	77.000	94,7	81.470	95,00	10,02	7,44	7,36	149,37
REX DUAL 20 F	200	172.000	211	181.632	94,7	***	22,35	16,59	16,41	333,02	100	86.000	105,5	90.720	94,80	11,16	8,28	8,20	166,33
REX DUAL 24 F	240	206.000	253	217.580	94,86	***	26,77	19,87	19,65	398,87	120	103.000	126,2	108.520	95,10	13,35	9,91	9,80	198,96
REX DUAL 30 F	300	258.000	316	271.416	95,06	***	33,40	24,79	24,52	497,66	150	129.000	156,7	134.800	95,70	16,59	12,31	12,18	247,14
REX DUAL 40 F	400	344.000	420	361.200	95,24	***	44,44	32,99	32,63	662,16	200	172.000	209,9	180.480	95,30	22,21	16,48	16,30	330,89
REX DUAL 50 F	500	430.000	527	453.220	94,88	-	55,77	41,39	40,94	830,97	250	215.000	262,1	225.410	95,38	27,74	20,59	20,36	413,27
REX DUAL 60 F	600	516.000	631	542.660	95,09	-	66,77	49,56	49,02	994,87	300	258.000	313,8	269.900	95,59	33,21	24,65	24,38	494,83
REX DUAL 70 F	700	602.000	734	631.240	95,37	-	77,67	57,65	57,02	1157,28	350	301.000	366,1	314.850	95,60	38,74	28,75	28,44	577,24
REX DUAL 80 F	800	688.000	840	722.400	95,24	-	88,69	65,97	65,26	1324,46	400	344.000	419,3	360.590	95,40	44,37	32,93	32,57	661,10
REX DUAL 100 F	1000	860.000	1048	901.280	95,42	-	110,90	82,31	81,42	1652,41	500	430.000	522,5	449.320	95,70	55,29	41,03	40,59	823,78
REX DUAL 124 F	1240	1.066.000	1298	1.116.280	95,53	-	137,35	101,94	100,84	2046,52	620	533.000	646,5	556.000	95,90	68,41	50,78	50,23	1019,37
REX DUAL 150 F	1500	1.290.000	1572	1.351.920	95,42	-	166,35	123,46	122,12	2478,62	750	645.000	781,9	672.440	95,92	82,74	61,41	60,74	1232,85
REX DUAL 170 F	1700	1.462.000	1782	1.532.520	95,4	-	188,57	139,96	138,44	2809,69	850	731.000	887,3	763.050	95,80	93,89	69,68	68,93	1398,97

Caractéristiques	Pertes charge côté fumées	Dispersion max cheminée	Dispersion habillage	Dispersion brûleur éteint	Température fumées (Puis. nom.-air=20°C)			CO2	Pertes charge côté eau	Pression de Timbre	Capacité totale	Poids totale	Tens. nom.	Fréq. nom.	Degré de protect.	Puissance électrique	Combustible				
					°C	%	mbar										Méthane	Lpg	Gasoil	Mazout	Bois
					GAS	GAS	(ΔT=12°C)														
REX DUAL 14 F	0,9	5,16	0,50	0,10	148	11,0	11	5	210	442	230	50	IP X0D	20	X	X	-	-	-		
REX DUAL 16 F	1,1	5,05	0,50	0,10	146	11,0	11	5	210	442	230	50	IP X0D	20	X	X	-	-	-		
REX DUAL 18 F	0,9	4,96	0,50	0,10	143	11,0	12	5	246	536	230	50	IP X0D	20	X	X	-	-	-		
REX DUAL 20 F	1,1	4,80	0,50	0,10	140	11,0	14	5	246	536	230	50	IP X0D	20	X	X	-	-	-		
REX DUAL 24 F	1,3	4,64	0,50	0,10	136	11,0	15	5	246	536	230	50	IP X0D	20	X	X	-	-	-		
REX DUAL 30 F	1,3	4,44	0,50	0,10	131	11,0	16	5	344	776	230	50	IP X0D	20	X	X	-	-	-		
REX DUAL 40 F	2,2	4,26	0,50	0,10	127	11,0	17	5	344	776	230	50	IP X0D	20	X	X	-	-	-		
REX DUAL 50 F	2,4	4,62	0,50	0,10	135	11,0	17	5	440	882	230	50	IP X0D	20	X	X	-	-	-		
REX DUAL 60 F	2,4	4,41	0,50	0,10</																	

Dimensions		H	H1	H2	H3	H4	H6	H7	H8	H10	H11	L	L1	L2	L4	P	P2	P3	P4	P6	Øb	Øc	N1	N2	N3	N4	N5	N6	N8
		mm	mm	mm	mm	mm	mm	mm	mm	mm	mm	mm	mm	mm	mm	mm	mm	mm	mm	mm	mm	mm	mm	DN/in	DN/in	DN/in	DN/in	DN/in	in
REX DUAL 14	REX DUAL 14 F	1693	-	415	1245	1610	415	1245	780	54,5	884,5	939	756	700	540	1365	630	996	369	200-250	130	200	65	65	1"	1"	1"	1/2"	1/2"
REX DUAL 16	REX DUAL 16 F	1693	-	415	1245	1610	415	1245	780	54,5	884,5	939	756	700	540	1365	630	996	369	200-250	130	200	65	65	1"	1"	1"	1/2"	1/2"
REX DUAL 18	REX DUAL 18 F	1693	-	415	1245	1610	415	1245	780	54,5	884,5	939	756	700	540	1490	755	1121	369	200-250	130	200	65	65	1"	1"	1"	1/2"	1/2"
REX DUAL 20	REX DUAL 20 F	1693	-	415	1245	1610	415	1245	780	54,5	884,5	939	756	700	540	1490	755	1121	369	200-250	130	200	65	65	1"	1"	1"	1/2"	1/2"
REX DUAL 24	REX DUAL 24 F	1693	-	415	1245	1610	415	1245	780	54,5	884,5	939	756	700	540	1490	755	1121	369	200-250	130	200	65	65	1"	1"	1"	1/2"	1/2"
REX DUAL 30	REX DUAL 30 F	1793	-	440	1320	1710	440	1320	830	54,5	934,5	989	806	750	590	1798	1000	1400	398	200-250	160	250	80	80	1"	1"	1"	1/2"	1/2"
REX DUAL 40	REX DUAL 40 F	1793	-	440	1320	1710	440	1320	830	54,5	934,5	989	806	750	590	1798	1000	1400	398	200-250	160	250	80	80	1"	1"	1"	1/2"	1/2"
REX DUAL 50	REX DUAL 50 F	1793	-	440	1320	1710	440	1320	830	54,5	1034,5	989	806	750	590	2048	1250	1650	398	200-250	160	250	80	80	1"	1"	1"	1/2"	1/2"
REX DUAL 60	REX DUAL 60 F	1993	-	490	1470	1910	490	1470	930	54,5	1034,5	1089	906	850	690	2049	1250	1651	398	200-250	180	250	80	80	1"	1"	1"	1/2"	1/2"
REX DUAL 70	REX DUAL 70 F	1993	-	490	1470	1910	490	1470	930	54,5	1034,5	1089	906	850	690	2299	1500	1901	398	200-250	180	250	80	80	1"	1"	1"	1/2"	1/2"
REX DUAL 80	REX DUAL 80 F	2244	2040	500	1525	2139	500	1525	1069	50	1075	1129	946	890	720	2440	1502	1795	645	230-280	225	250	100	100	1"	1"	1"1/4(1)+1"1/2(2)	1/2"	1/2"
REX DUAL 100	REX DUAL 100 F	2624	2420	610	1825	2520	610	1825	1259	60	1275	1349	1166	1110	900	2490	1502	1847	643	270-320	225	300	100	100	1"	1"1/4	1"1/4+1"1/2(2)	1/2"	1/2"
REX DUAL 124	REX DUAL 124 F	2640	2420	610	1825	2520	610	1825	1259	60	1275	1349	1166	1110	900	2792	1792	2113	679	270-320	225	300	125	125	1"	1"1/4	1"1/4+1"1/2(2)	1/2"	1/2"
REX DUAL 150	REX DUAL 150 F	2935	2680	675	2020	2793	675	2020	1372	60	1405	1479	1296	1240	1000	2756	1753	2087	668	270-320	280	350	150	150	1"	1"1/4	1"1/2+1"1/2(2)	1/2"	1/2"
REX DUAL 170	REX DUAL 170 F	2935	2680	675	2020	2793	675	2020	1372	60	1405	1479	1296	1240	1000	2756	1753	2087	668	270-320	280	350	150	150	1"	1"1/4	1"1/2+1"1/2(2)	1/2"	1/2"

(1) Un raccord

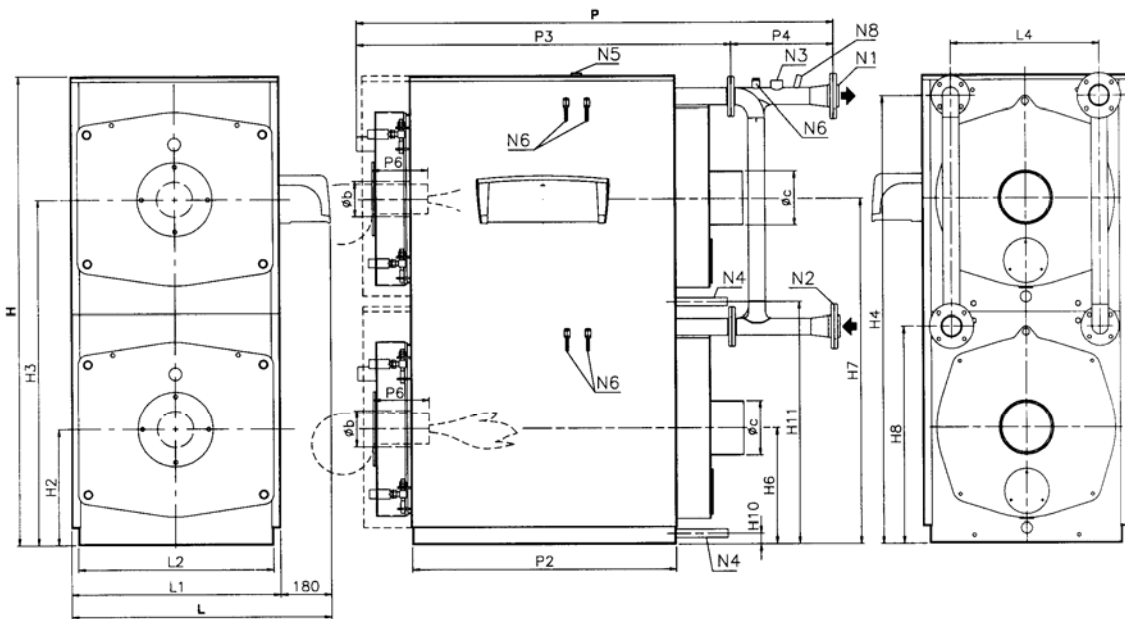

Mod 14-70

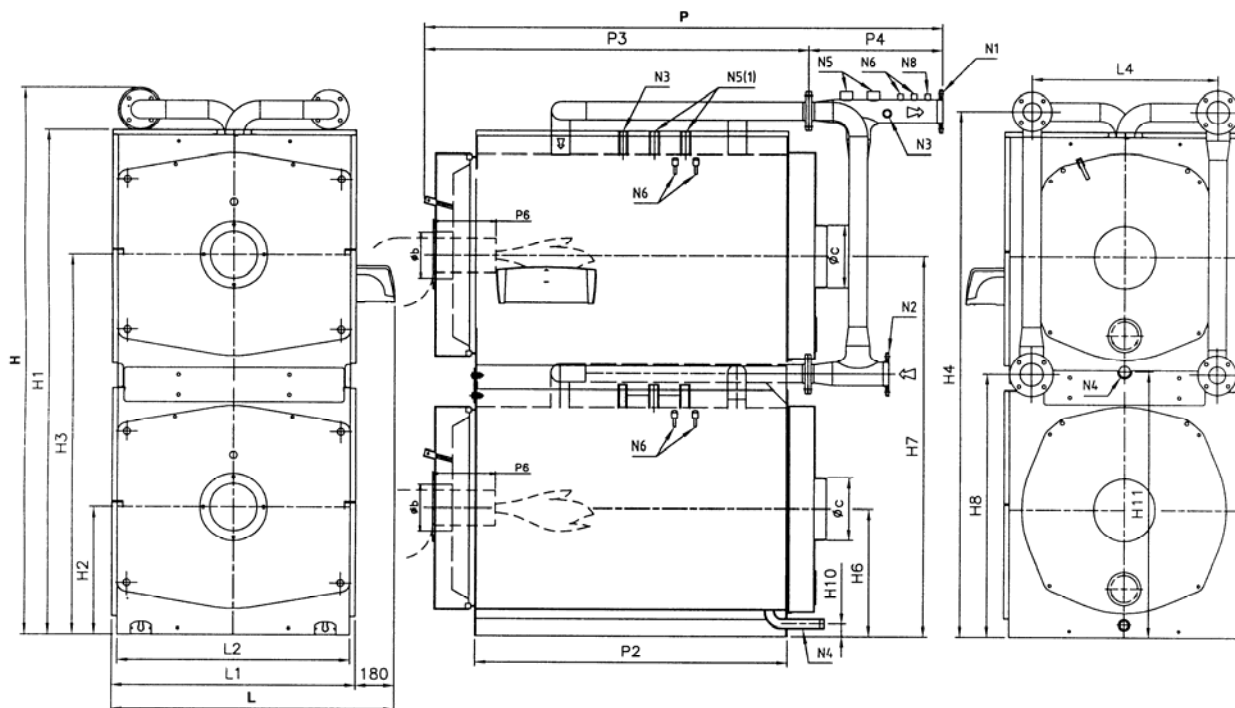

Mod. 80-170

2.4 CHAUDIERE REX DUAL/REX DUAL F (côte à côte) 80÷260

Caractéristiques	Puissance utile		Puissance foyer		Rendement à 100%	Débit gaz G20 max	Débit gaz G30 max	Débit gaz G31 max	Débit fumée max	Puissance utile min.		Puissance foyer min.		Rendement à 30%	Débit gaz G20 min	Débit gaz G30 min	Débit gaz G31 min	Débit fumée min
	kW	kcal/h	kW	kcal/h	%	m³/h	kg/h	kg/h	kg/h	kW	kcal/h	kW	kcal/h	%	m³/h	kg/h	kg/h	kg/h
	Temp. moyenne 70°C				Temp. moyenne 70°C					Temp. moyenne 70°C				Temp. moyenne 70°C				
REX DUAL 80	800	688.000	866	744.760	92,38	91,64	68,01	67,28	1365,44	400	344.000	435,7	374.730	91,80	46,11	34,22	33,85	687,03
REX DUAL 100	1000	860.000	1084	932.240	92,25	114,71	85,14	84,21	1709,18	500	430.000	544,1	467.900	91,90	57,57	42,73	42,27	857,85
REX DUAL 124	1240	1.066.000	1344	1.155.840	92,26	142,22	105,56	104,41	2119,08	620	533.000	675,4	580.830	91,80	71,47	53,04	52,47	1064,89
REX DUAL 150	1500	1.290.000	1626	1.398.360	92,25	172,06	127,70	126,32	2563,69	750	645.000	817,0	702.610	91,80	86,45	64,17	63,47	1288,16
REX DUAL 170	1700	1.462.000	1842	1.584.120	92,29	194,92	144,67	143,10	2904,31	850	731.000	925,9	796.300	91,80	97,98	72,72	71,93	1459,93
REX DUAL 190	1900	1.634.000	2060	1.771.600	92,23	217,99	161,79	160,04	3248,05	950	817.000	1.036,0	890.950	91,70	109,63	81,37	80,48	1633,46
REX DUAL 200	2040	1.754.000	2212	1.902.320	92,22	234,07	173,73	171,84	3487,64	1020	877.000	1.112,3	956.600	91,70	117,71	87,36	86,41	1753,83
REX DUAL 240	2400	2.064.000	2602	2.237.720	92,24	275,34	204,36	202,14	4102,57	1200	1.032.000	1.307,2	1.124.180	91,80	138,33	102,66	101,55	2061,07
REX DUAL 260	2600	2.236.000	2818	2.423.480	92,26	298,20	221,32	218,92	4443,18	1300	1.118.000	1.417,7	1.219.190	91,70	150,02	111,34	110,13	2235,26

Caractéristiques	Pertes charge côté fumées	Dispersion max cheminée	Dispersion habillage	Dispersion brûleur éteint	Température fumées (Puis. nom.-air=20°C)			CO2			Pertes charge côté eau	Pression de Timbre	Capacité totale	Poids totale	Tens. nom.	Fréq. nom.	Degré de protect.	Puissance électrique	Combustible				
	mbar	%	%	%	°C	°C	°C	%	%	%	mbar	bar	l	kg	Volt -	Hz	IP	W	Méthane	Lpg	Gasoil	Mazout	Bois
					GAS	GASOIL	MAZOUT	GAS	GASOIL	MAZOUT	(ΔT=12°C)							Avec centr. électr. (exclue pompe et brûleur)					
REX DUAL 80	4,1	6,82	0,80	0,10	182	185	184	10,5	13,5	14,0	20	5	720	1167	230	50	IP X0D	20	X	X	X	X	-
REX DUAL 100	4,2	6,95	0,80	0,10	185	188	187	10,5	13,5	14,0	22	5	1080	1705	230	50	IP X0D	20	X	X	X	X	-
REX DUAL 124	6,4	6,94	0,80	0,10	185	188	187	10,5	13,5	14,0	27	5	1290	1925	230	50	IP X0D	20	X	X	X	X	-
REX DUAL 150	5,2	6,95	0,80	0,10	185	188	187	10,5	13,5	14,0	25	5	1710	2409	230	50	IP X0D	20	X	X	X	X	-
REX DUAL 170	7,2	6,91	0,80	0,10	184	187	187	10,5	13,5	14,0	27	5	1710	2409	230	50	IP X0D	20	X	X	X	X	-
REX DUAL 190	5,2	6,97	0,80	0,10	185	188	188	10,5	13,5	14,0	32	5	1900	2833	230	50	IP X0D	20	X	X	X	X	-
REX DUAL 200	4,0	6,98	0,80	0,10	186	189	188	10,5	13,5	14,0	26	5	2400	3686	230	50	IP X0D	20	X	X	X	X	-
REX DUAL 240	5,5	6,96	0,80	0,10	185	188	188	10,5	13,5	14,0	30	5	2400	3686	230	50	IP X0D	20	X	X	X	X	-
REX DUAL 260	6,5	6,94	0,80	0,10	185	188	187	10,5	13,5	14,0	32	5	2400	3686	230	50	IP X0D	20	X	X	X	X	-

Caractéristiques	Puissance utile		Puissance foyer		Rendement à 100%	Débit gaz G20 max	Débit gaz G30 max	Débit gaz G31 max	Débit fumée max	Puissance utile min.		Puissance foyer min.		Rendement à 30%	Débit gaz G20 min	Débit gaz G30 min	Débit gaz G31 min	Débit fumée min
	kW	kcal/h	kW	kcal/h	%	m³/h	kg/h	kg/h	kg/h	kW	kcal/h	kW	kcal/h	%	m³/h	kg/h	kg/h	kg/h
	Temp. moyenne 70°C				Temp. moyenne 70°C					Temp. moyenne 70°C				Temp. moyenne 70°C				
REX DUAL 80 F	800	688.000	840	722.400	95,24	88,89	65,97	65,26	1324,46	400	344.000	419,3	360.590	95,40	44,37	32,93	32,57	661,10
REX DUAL 100 F	1000	860.000	1048	901.280	95,42	110,90	82,31	81,42	1652,41	500	430.000	522,5	449.320	95,70	55,29	41,03	40,59	823,78
REX DUAL 124 F	1240	1.066.000	1298	1.116.280	95,53	137,35	101,94	100,84	2046,52	620	533.000	646,5	556.000	95,90	68,41	50,78	50,23	1019,37
REX DUAL 150 F	1500	1.290.000	1572	1.351.920	95,42	166,35	123,46	122,12	2478,62	750	645.000	781,9	672.440	95,92	82,74	61,41	60,74	1232,85
REX DUAL 170 F	1700	1.462.000	1782	1.532.520	95,40	188,57	139,96	138,44	2809,69	850	731.000	887,3	763.050	95,80	93,89	69,68	68,93	1398,97
REX DUAL 190 F	1900	1.634.000	1994	1.714.840	95,29	211,01	156,61	154,91	3144,05	950	817.000	992,7	853.710	95,70	105,05	77,96	77,12	1565,19
REX DUAL 200 F	2040	1.754.000	2138	1.838.680	95,42	226,24	167,92	166,10	3370,98	1020	877.000	1.065,3	916.140	95,75	112,73	83,67	82,76	1679,65
REX DUAL 240 F	2400	2.064.000	2518	2.165.480	95,31	266,46	197,76	195,62	3970,25	1200	1.032.000	1.252,0	1.076.680	95,85	132,48	98,33	97,26	1973,98
REX DUAL 260 F	2600	2.236.000	2728	2.346.080	95,31	288,68	214,25	211,93	4301,33	1300	1.118.000	1.357,3	1.167.260	95,78	143,63	106,60	105,44	2140,05

Caractéristiques	Pertes charge côté fumées	Dispersion max cheminée	Dispersion habillage	Dispersion brûleur éteint	Température fumées (Puis. nom.-air=20°C)			CO2	Pertes charge côté eau	Pression de Timbre	Capacité totale	Poids totale	Tens. nom.	Fréq. nom.	Degré de protect.	Puissance électrique	Combustible					
	mbar	%	%	%	°C	°C	°C	%	mbar	bar	l	kg	Volt -	Hz	IP	W	Méthane	Lpg	Gasoil	Mazout	Bois	
					GAS	GAS	GAS	(ΔT=12°C)								Avec centr. électr. (exclue pompe et brûleur)						
REX DUAL 80 F	4,7	4,26	0,50	0,10	127	11,0	20	5	720	1167	230	50	IP X0D	20	X	X	-	-	-	-	-	
REX DUAL 100 F	4,8	4,08	0,50	0,10	122	11,0	22	5	1080	1705	230	50	IP X0D	20	X	X	-	-	-	-	-	
REX DUAL 124 F	7,3	3,97	0,50	0,10	120	11,0	27	5	1290	1925	230	50	IP X0D	20	X	X	-	-	-	-	-	
REX DUAL 150 F	5,8	4,08	0,50	0,10	122	11,0	25	5	1710	2409	230	50	IP X0D	20	X	X	-	-	-	-	-	
REX DUAL 170 F	8,0	4,10	0,50	0,10	123	11,0	27	5	1710	2409	230	50	IP X0D	20	X	X	-	-	-	-	-	
REX DUAL 190 F	5,9	4,21	0,50	0,10	126	11,0	32	5	1900	2833	230	50	IP X0D	20	X	X	-	-	-	-	-	
REX DUAL 200 F	4,5	4,08	0,50	0,10	122	11,0	26	5	2400	3686	230	50	IP X0D	20	X	X	-	-	-	-	-	
REX DUAL 240 F	6,2	4,19	0,50	0,10	125	11,0	30	5	2400	3686	230	50	IP X0D	20	X	X	-	-	-	-	-	
REX DUAL 260 F	7,3	4,19	0,50	0,10	125	11,0	32	5	2400	3686	230	50	IP X0D	20	X	X	-	-	-	-	-	

Dimensions		H	H1	H2	H4	H6	H10	L	L2	L4	P	P2	P3	P4	P5	P6	Øb	Øc	N1	N2	N3	N4	N5	N6	N8
		mm	mm	mm	mm	mm	mm	mm	mm	mm	mm	mm	mm	mm	mm	mm	mm	mm	mm	DN/in	DN/in	DN/in	DN/in	DN/in	in
REX DUAL 80	REX DUAL 80 F	1690	1015	500	1095	500	50	1901	890	955	1872	1502	600	850	422	230-280	225	250	100	100	1"	1"	1"1/4(1)	1/2"	1/2"
REX DUAL 100	REX DUAL 100 F	1880	1205	610	1285	610	60	2341	1110	1175	1946	1502	663	850	433	270-320	225	300	100	100	1"	1"1/4	1"1/4	1/2"	1/2"
REX DUAL 124	REX DUAL 124 F	1900	1205	610	1285	610	60	2341	1110	1175	2235	1792	663	1150	422	270-320	225	300	125	125	1"	1"1/4	1"1/4	1/2"	1/2"
REX DUAL 150	REX DUAL 150 F	2155	1335	675	1417	675	60	2600	1240	1305	2247	1753	704	1100	443	270-320	280	350	150	150	1"	1"1/4	1"1/2	1/2"	1/2"
REX DUAL 170	REX DUAL 170 F	2155	1335	675	1417	675	60	2600	1240	1305	2247	1753	704	1100	443	270-320	280	350	150	150	1"	1"1/4	1"1/2	1/2"	1/2"
REX DUAL 190	REX DUAL 190 F	2155	1335	675	1417	675	60	2600	1240	1305	2497	2003	704	1200	593	270-320	280	350	200	200	1"	1"1/4	1"1/2	1/2"	1/2"
REX DUAL 200	REX DUAL 200 F	2030	1485	750	1568	750	60	2900	1390	1455	2477	2003	703	1200	574	270-320	280	400	200	200	1"	1"1/4	1"1/2	1/2"	1/2"
REX DUAL 240	REX DUAL 240 F	2030	1485	750	1568	750	60	2900	1390	1455	2477	2003	703	1200	574	270-320	280	400	200	200	1"	1"1/4	1"1/2	1/2"	1/2"
REX DUAL 260	REX DUAL 260 F	2030	1485	750	1568	750	60	2900	1390	1455	2477	2003	703	1200	574	270-320	280	400	200	200	1"	1"1/4	1"1/2	1/2"	1/2"

(1) Un raccord

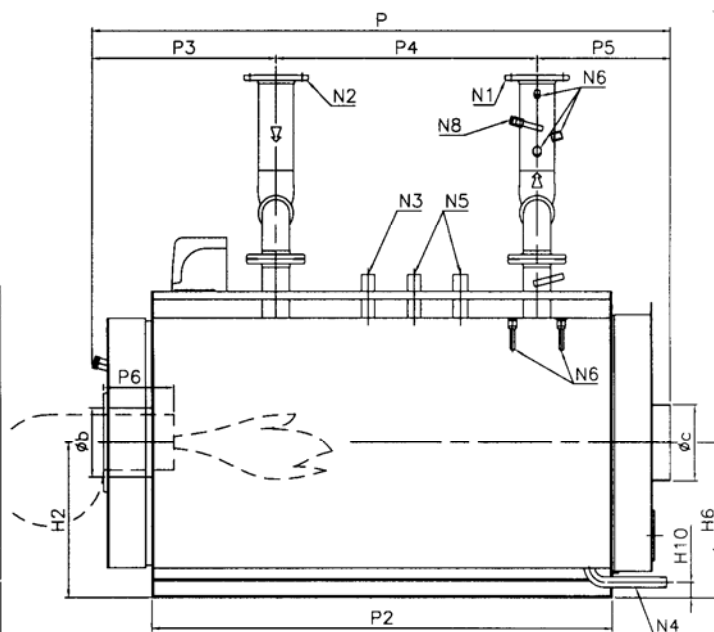
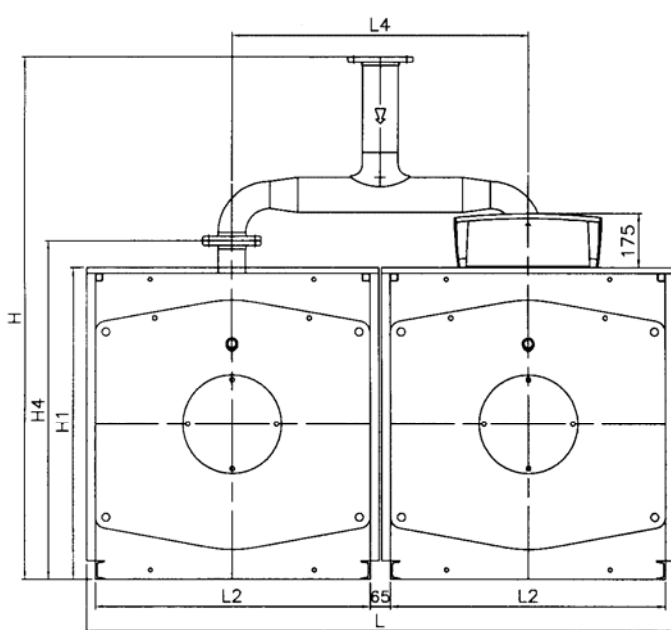

- N1 - Refoulement
- N2 - Retour
- N3 - Raccords pour appareils
- N4 - Raccord charge/décharge
- N5 - Raccord valves de sécurité
- N6 - Regards porte-instruments
- N8 - Regard de contrôle

2.5 CHAUDIÈRE STR

Caractéristiques	Puissance utile		Puissance foyer		Rendement à 100%	Rend. à 100% (étoiles)	Débit gaz G20 max	Débit gaz G30 max	Débit gaz G31 max	Débit fumée max	Puissance utile min.		Puissance foyer min.		Rendement à 30%	Débit gaz G20 min	Débit gaz G30 min	Débit gaz G31 min	Débit fumée min
	kW	kcal/h	kW	kcal/h	%	%	m³/h	kg/h	kg/h	kg/h	kW	kcal/h	kW	kcal/h	%	m³/h	kg/h	kg/h	kg/h
	Temp. moyenne 70°C				Temp. moyenne 70°C	(Dir. Rend. 92/42/CEE)					Temp. moyenne 70°C				Temp. moyenne 70°C				
STR 20	232	200.000	252	216.720	92,06	**	26,67	19,79	19,58	397,38	116	100.000	127,7	109.810	90,85	13,51	10,03	9,92	201,33
STR 25	291	250.000	314	270.040	92,68	**	33,23	24,66	24,39	495,13	145,5	125.000	160,7	138.170	90,56	17,00	12,62	12,48	253,32
STR 30	349	300.000	378	325.080	92,33	**	40,00	29,69	29,37	596,00	174,5	150.000	192,4	165.440	90,71	20,36	15,11	14,94	303,32
STR 35	407	350.000	441	379.260	92,29	-	46,67	34,64	34,26	695,38	203,5	175.000	223,9	192.530	90,90	23,69	17,58	17,39	352,98

Caractéristiques	Pertes charge côté fumées	Dispersion max cheminée	Dispersion habillage	Dispersion brûleur éteint	Température fumées (Puis. nom.-air=20°C)			CO2			Pertes charge côté eau	Pression de Timbre	Capacité totale	Poids totale	Tens. nom.	Fréq. nom.	Degré de protect.	Puissance électrique	Combustible				
	mbar	%	%	%	°C	°C	°C	%	%	%	mbar	bar	l	kg	Volt~	Hz	IP	W	Méthane	Log	Gasoil	Mazout	Bois
					GAS	GASOIL	MAZOUT	GAS	GASOIL	MAZOUT	(ΔT=12°C)							Avec centr. électr. (exclue pompe et brûleur)					
STR 20	2,0	7,14	0,80	0,10	189	192	192	10,5	13,5	14,0	16	5	320	780	230	50	IP X0D	20	X	X	X	X	-
STR 25	2,5	6,52	0,80	0,10	175	178	178	10,5	13,5	14,0	18	5	320	780	230	50	IP X0D	20	X	X	X	X	-
STR 30	3,0	6,87	0,80	0,10	183	186	186	10,5	13,5	14,0	20	5	390	980	230	50	IP X0D	20	X	X	X	X	-
STR 35	4,0	6,91	0,80	0,10	184	187	187	10,5	13,5	14,0	25	5	390	980	230	50	IP X0D	20	X	X	X	X	-

Dimensions	H	H1	H2	H4	H6	H10	L	L2	P	P2	P3	P4	P5	P6	Øb	Øc	N1	N2	N3	N4	N5	N6	N8
	mm	mm	mm	mm	mm	mm	mm	mm	mm	mm	mm	mm	mm	mm	mm	mm	DN/in	DN/in	DN/in	DN/in	DN/in	in	in
STR 20	1375	1200	440	1292	900	155	750	700	1900	1410	685	800	415	270-320	180	250	65	65	1"	1"	1"	1/2"	1/2"
STR 25	1375	1200	440	1292	900	155	750	700	1900	1410	685	800	415	270-320	180	250	65	65	1"	1"	1"	1/2"	1/2"
STR 30	1465	1290	460	1382	950	155	800	750	1950	1460	685	850	415	270-320	225	250	80	80	1"1/4	1"1/4	1"	1/2"	1/2"
STR 35	1465	1290	460	1382	950	155	800	750	1950	1460	685	850	415	270-320	225	250	80	80	1"1/4	1"1/4	1"	1/2"	1/2"

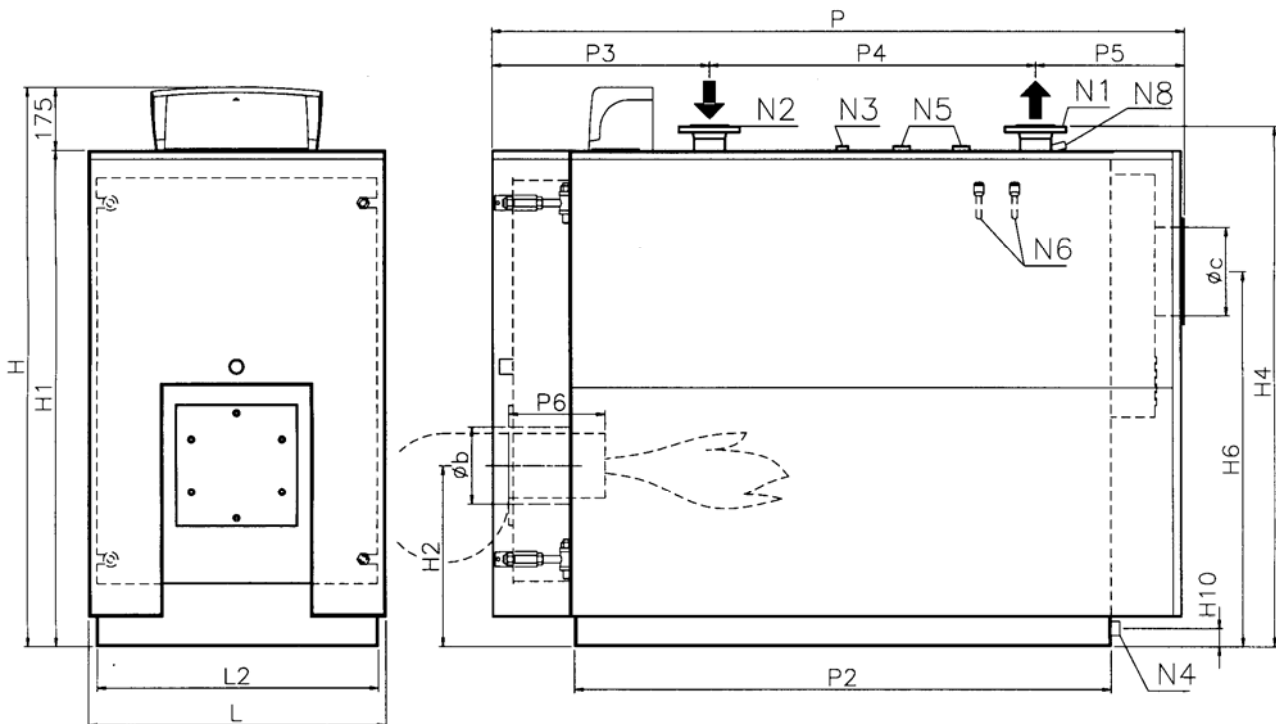

- N1 - Refoulement
- N2 - Retour
- N3 - Raccords appareils
- N4 - Raccord charge/décharge
- N5 - Raccord valves de sécurité
- N6 - Regards porte-instruments
- N8 - Regard de contrôle

3 INSTALLATION

Avant de **brancher** la chaudière, effectuer les opérations suivantes:

- Laver soigneusement toutes les **conduites de l'installation** afin d'enlever d'éventuels résidus qui pourraient compromettre le bon fonctionnement de la chaudière;
- Pour la **cheminée**, vérifier que le **tirage** soit **adéquat**, qu'il n'y ait pas d'étranglements, qu'il n'y ait aucun déchet; que le conduit de fumée ne serve pas pour l'évacuation d'autres appareils (à moins que la cheminée n'ait été réalisée pour cela). A cet égard, considérer les normes en vigueur.

3.1 CENTRALE THERMIQUE

3.1.1 CHAUFFERIE

Il vaut mieux se conformer à la législation en vigueur pour l'installation. En tous cas, la chaudière doit être installée dans une pièce suffisamment aérée permettant l'entretien ordinaire et extraordinaire de l'appareil.

3.1.2 CHEMINEE

La chaudière pressurisée qui équipe désormais votre installation thermique s'appelle ainsi car elle utilise un brûleur muni d'un ventilateur en mesure d'introduire, dans la chambre de combustion, la quantité exacte d'air nécessaire suivant le type de combustible, et de maintenir dans le foyer un excès de pression équivalent à toutes les résistances à l'intérieur du parcours des fumées, jusqu'à la bouche de sortie de la chaudière. En ce point, la pression du ventilateur devrait être épuisée afin d'éviter que le conduit de raccord à la cheminée, et la cheminée elle-même dans la zone la plus basse, ne se trouvent sous pression et qu'il y ait des fuites de gaz de combustion dans la chaufferie.

Le **conduit de raccord** de la chaudière à la base de la cheminée doit être légèrement en pente vers le haut dans le sens du flux des fumées, avec une pente de préférence non inférieure à 10%. Son tracé doit être le plus court et rectiligne possible; les courbes et les raccords dessinés de façon rationnelle selon les règles adoptées pour les conduits d'air.

Voir le par. DONNEES TECHNIQUES pour les diamètres des raccords de cheminée de chaudières pressurisées pouvant rester tels qu'ils sont pour des développements jusqu'à 1 mètre. Pour les parcours plus tortueux, il est nécessaire d'en augmenter le diamètre de façon appropriée.

3.2 BRANCHEMENT HYDRAULIQUE

3.2.1 INSTALLATION THERMIQUE A EAU CHAUDE AVEC VASE D'EXPANSION FERMÉ - Puissance au foyer ≤ 300.000 kcal/h - pression 5 bar (Fig. 1)

Le générateur doit être équipé de:

- a - Valve de sécurité
- b - Vase d'expansion (relié par un tuyau de diamètre ≥ 18 mm)
- c - Thermostats de réglage
- d - Thermostat de sécurité
- e - Pressostat de blocage
- f - Regard pour le thermomètre de contrôle
- g - Manomètre avec collerette pour le manomètre de contrôle
- h - Valve de vidange thermique ou valve d'interception du combustible.
- N1 - Refoulement
- N2 - Retour
- N3 - Raccord des appareils
- N4 - Raccord inférieur:
 - N4b raccord vase d'expansion
 - N4c remplissage/vidange
- N6 - Regards instruments (thermomètre, thermostat de réglage, thermostat de sécurité, thermostat mise en route pompe).

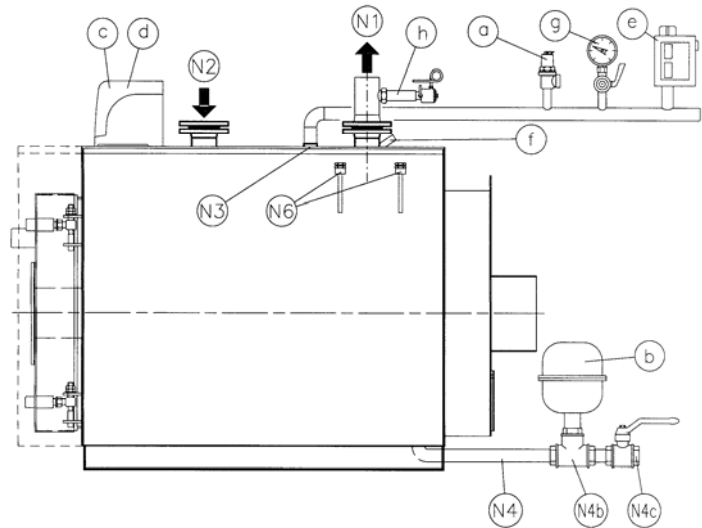

Fig. 1

3.2.2 INSTALLATION THERMIQUE A EAU CHAUDE AVEC VASE D'EXPANSION FERMÉ – Puissance au foyer > 300.000 kcal/h - pression 5 bar (Fig. 2)

Le générateur doit être équipé de:

- a - 1 valve de sécurité - 2 valves de sécurité si $P > 500.000$ kcal/h
- b - Vase d'expansion
- c - Thermostats de réglage
- d - 1° thermostat de sécurité
- e - 2° thermostat de sécurité
- f - Pressostat de blocage
- g - Regard pour le thermomètre de contrôle (I.S.P.E.S.L.)
- h - Manomètre avec collerette pour le manomètre de contrôle (I.S.P.E.S.L.)
- i - Valve de vidange thermique ou valve d'interception du combustible.
- N1 - Refoulement
- N2 - Retour
- N3 - Raccord des appareils
- N4 - Raccord inférieur:
 - N4b Raccord vase d'expansion
 - N4c Remplissage/vidange
- N5 - Raccord valves de sécurité
- N6 Regards instruments (thermomètre, thermostat de réglage, thermostat de sécurité, thermostat mise en route pompe).

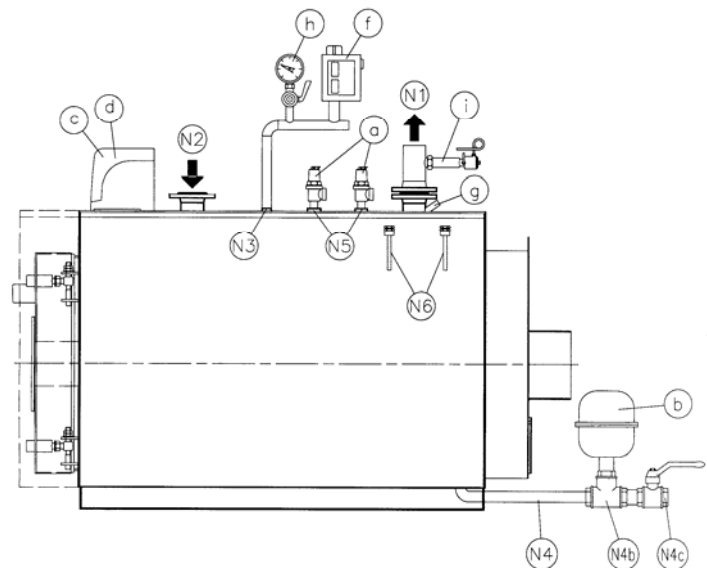

Fig. 2

S'assurer que la pression hydraulique après la valve de réduction sur le conduit d'alimentation ne dépasse pas la **pression de fonctionnement indiquée sur la plaque du composant** (chaudière, chauffe-eau, etc.).

- Étant donné que, lors du fonctionnement, la pression de l'eau contenue dans l'installation de chauffage augmente, s'assurer que sa valeur maximum ne dépasse pas la pression hydraulique maximum indiquée sur la plaque du composant (5 bar).
- S'assurer que la vidange des valves de sécurité de la chaudière et celle d'un éventuel bouilleur aient été raccordées à un entonnoir de vidange, de façon à éviter d'**inonder la chaufferie** en cas d'intervention des valves.
- S'assurer que les tuyaux de l'installation hydrique et de chauffage **ne soit pas utilisés comme prise de terre** pour l'installation électrique: autrement cela pourrait, en peu de temps, provoquer de graves dommages aux tuyaux, à la chaudière, au chauffe-eau et aux radiateurs.

Une fois l'installation de chauffage remplie, il est conseillé de fermer le robinet d'alimentation et de le laisser fermé. D'éventuelles **fuites de l'installation** pourront ainsi être signalées par une baisse de la pression hydraulique relevée sur le manomètre de l'installation.

3.2.3 EMBLEMMENT DU APPAREILS REX DUAL/REX DUAL F (côte à côte) 80÷260

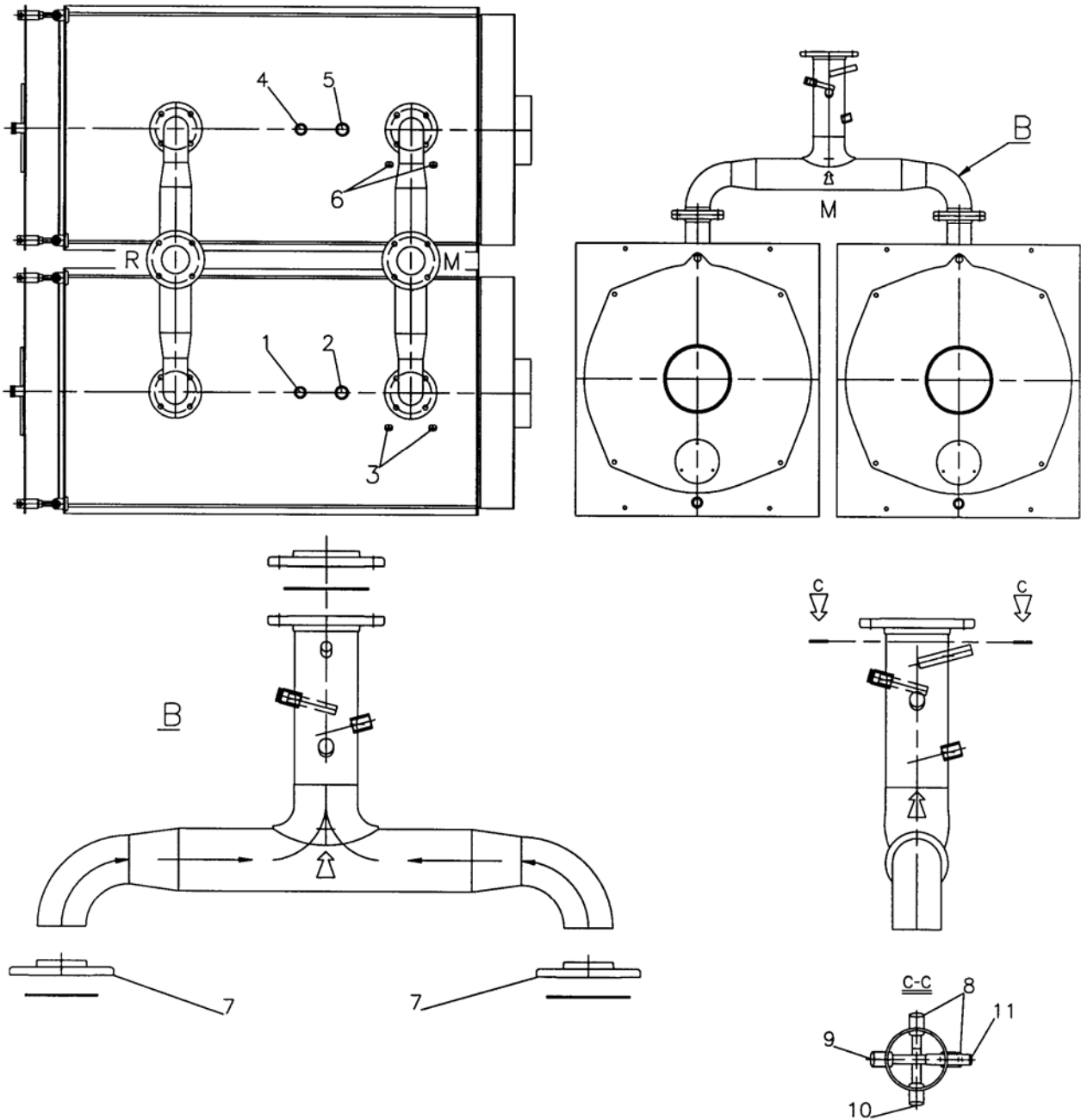

Légende

1. Raccord pressostat
 2. Raccord 1^a valve de sécurité ou 1^a valve déchargement thermique
 3. Regards porte-instruments thermostat mise en route pompe 1^a chaudière
 4. Raccord manomètre avec bride par manomètre du vérification
 5. Raccord 2^a valve de sécurité ou 2^a valve déchargement thermique
 6. Regards porte-instruments thermostat mise en route pompe 2^a chaudière
 7. Souder les brides après avoir effectué un correct emplacement des chaudières
 8. Regards porte-instruments valve du carburant 1^a et 2^a chaudière
 9. Regard porte-instruments thermostats de sécurité 1^a et 2^a chaudière, thermomètre chaudière
 10. Regards porte-instruments bi-thermostats de sécurité 1^a et 2^a chaudière, thermo-résistance régulateur axes (optional)
 11. Regards d'essai température
- M. Refoulement
R. Retour

3.3 BRANCHEMENT ÉLECTRIQUE

L'installation électrique d'une centrale thermique destinée au seul chauffage de bâtiments, est **sujette au respect de nombreuses dispositions de loi, certaines à caractère général, d'autres spécifiques pour les différents types d'utilisation ou de combustible.**

3.4 TABLEAU DE COMMANDE REX/REX F/REX K/REX K F/STR (Fig. 3)

Le tableau de commande fourni est réalisé en matière plastique à autoextinction et accueille les instruments de réglage et de sécurité:

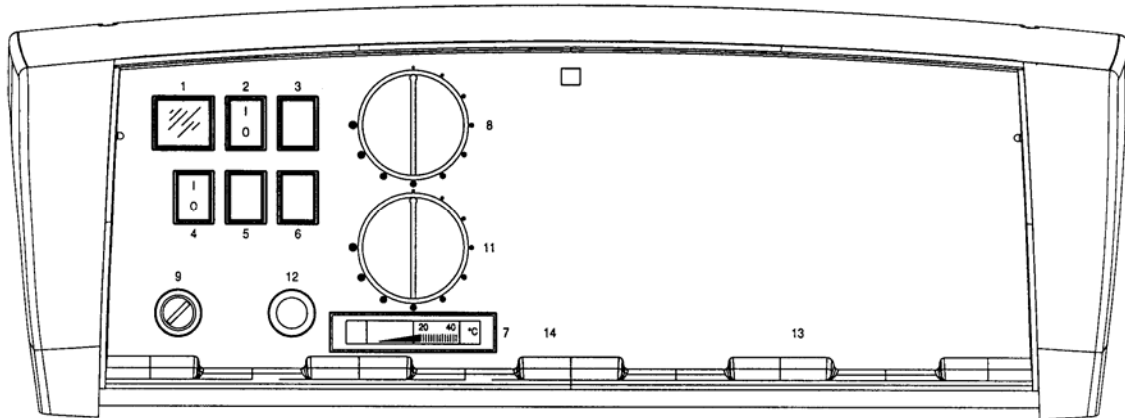

Fig. 3

LEGENDE

- 1 VOYANT DE TENSION
- 2 INTERRUPTEUR BRULEUR N. 1
- 4 INT. CIRCULATION RECHAUFFAGE
- 7 THERMOMETRE CHAUDIERE
- 8 THERMOSTAT DE REGLAGE N. 1
- 9 THERMOSTAT DE SECURITE N. 1
- 11 THERMOSTAT DE REGLAGE N. 2

Le coffre supérieur du panneau de commande peut être tourné pour accéder à la boîte à bornes et pour dérouler les capillaires des thermostats et du thermomètre. A l'intérieur se trouve également un exemplaire du schéma électrique.

Les thermostats de réglage (TR1 et TR2) ont une plage de fonctionnement allant de 60°C à 90°C et sont réglables par l'utilisateur à l'aide d'une poignée frontale.

Le thermostat de sécurité (TS) est fixe (100-6)°C comme prévu par le D.M. 1/12/75 recueil «R».

Le thermostat mise en route circulateur (TM) est fixé sur 50°C avec une plage de fonctionnement de 6°C: à la mise en route, installation de chauffage froide, les températures dans la chaudière se maintiennent plus élevées et sont par conséquent moins dangereuses pour ce qui est de la condensation des fumées.

Pour une installation correcte, respecter les consignes pour le montage du revêtement de la chaudière.

Schéma électrique

Référez-vous à celui qui se trouve dans l'armoire électrique spécifique de l'installation livrée.

3.5 PRINCIPE DE FONCTIONNEMENT CHAUDIERE REX DUAL/REX DUAL F

La chaudière est constituée de deux unités de puissance égale dont la gestion se fait à partir du même tableau de commande. Chaque unité peut travailler de façon autonome permettant à la chaudière un fonctionnement partagé. Sur le tableau de commande, donc, tous les contrôles sont doubles (interrupteurs brûleurs, thermostats et thermomètres) (voir § 4.5 pour leur raccord). De façon indicative, il est possible de régler les deux bi-thermostats TR1 et TR2 de façon à ce qu'entre eux il y ait une différence d'intervention d'environ 10°C (à ce propos, il faut considérer qu'une rotation d'1/4 de tour des poignées couvre une plage de réglage de 43 à 85 °C). La température de l'eau de refoulement dérivant du mélange de deux flux égaux, résulte égale à la moyenne de la température lue par les deux thermostats de chacune des unités.

3.5.1 TABLEAU DE COMMANDE REX DUAL/REX DUAL F (Fig. 4)

Le tableau de commande fourni est réalisé en matière plastique à degré de protection IP40, et accueille les instruments de réglage et de sécurité:

Le coffre supérieur du tableau de commande peut être tourné pour accéder à la boîte à bornes et pour dérouler les capillaires des thermostats et des thermomètres. A l'intérieur se trouve également un exemplaire du schéma électrique.

Les bi-thermostats de réglage (TR1 et TR2) ont une plage de fonctionnement de 43°C à 85°C et sont réglables par l'utilisateur à l'aide d'une poignée frontale. Le différentiel de température de chaque bi-thermostat est fixe et égal à environ 7°C.

Les thermostats de sécurité (TS1 et TS2) sont à réglage fixe 100 (+0/-6)°C comme prévu par le D.M. 1/12/75 recueil «R».

Les thermostats mise en route circulateur (TM1 et TM2) sont à réglage fixe 45°C avec une plage de fonctionnement de 6°C: au démarrage, installation de chauffage froide, les températures dans la chaudière se maintiennent plus élevées et sont par conséquent moins dangereuses pour ce qui est de la condensation des fumées.

Pour une installation correcte, respecter les consignes pour le montage de l'habillage de la chaudière.

Nota: les deux compteurs se mettent en marche chaque fois que leur brûleur respectif se met en marche. Il est conseillé de contrôler les chiffres indiqués par les deux compteurs de façon à garantir un temps, en heures de fonctionnement, semblable entre les brûleurs supérieur et inférieur.

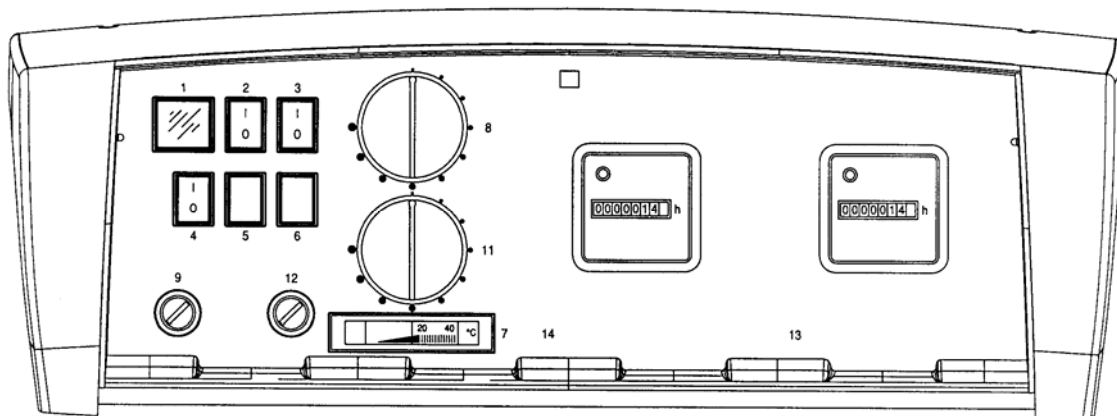

Fig. 4

LEGENDE

- 1 VOYANT DE TENSION
- 2 INTERRUPTEUR BRULEUR N. 1
- 3 INTERRUPTEUR BRULEUR. N. 2
- 4 INT. CIRCULATION RECHAUFFAGE
- 7 THERMOMETRE CHAUDIERE
- 8 THERMOSTAT DE REGLAGE N. 1
- 9 THERMOSTAT DE SECURITE N. 1
- 11 THERMOSTAT DE REGLAGE N. 2
- 12 THERMOSTAT DE SECURITE N. 2
- 13 COMPTEUR CHAUDIERE N. 1
- 14 COMPTEUR CHAUDIERE N. 2

Schéma électrique

Référer à celui qui se trouve dans l'armoire électrique spécifique de l'installation livrée.

3.6 INVERSION DU SENS D'OUVERTURE DE LA PORTE

Au cas où il serait nécessaire d'inverser le sens d'ouverture de la porte, procéder de la façon suivante:

1. Echanger l'écrou extérieur (ou bague) d'une charnière avec celui de fermeture diamétralement opposé; sur le côté charnière, fixer ensuite le cône à la porte à l'aide de l'écrou intérieur.
2. Répéter l'opération pour l'autre charnière.
3. Pour un éventuel réglage, serrer ou desserrer les écrous des charnières prévus à cet effet.

3.7 BRANCHEMENT BRULEUR

Avant l'installation, il est conseillé de nettoyer soigneusement l'intérieur de toutes les conduites de l'installation d'alimentation en combustible, afin d'enlever d'éventuels résidus qui pourraient compromettre le bon fonctionnement de la chaudière, de vérifier la valeur de pressurisation maximum dans le foyer sur le tableau des données techniques. La valeur lue peut en réalité augmenter de 20 % au cas où le combustible utilisé ne serait ni du gaz, ni du gasoil mais du mazout; effectuer également les vérifications suivantes:

- a) Contrôler l'étanchéité interne et externe de l'installation d'alimentation en combustible;
- b) Régler le débit du combustible selon la puissance requise par la chaudière;
- c) Contrôler que la chaudière soit alimentée par le type de combustible pour lequel elle a été réglée;
- d) Contrôler que la pression d'alimentation en combustible soit comprise dans les valeurs indiquées sur la plaque du brûleur;
- e) Contrôler que l'installation d'alimentation en combustible ait la bonne dimension pour le débit maximum nécessaire à la chaudière et qu'elle soit équipée de tous les dispositifs de sécurité et de contrôle prévus par les normes précédemment citées.
- f) Vérifier que les aérations de la chaufferie aient des dimensions garantissant l'afflux d'air déterminé par les normes et que ce dernier soit de toute façon suffisant pour obtenir une parfaite combustion;

Pour l'utilisation du gaz, en particulier, il est nécessaire de:

- g) Contrôler que la ligne d'alimentation et que la rampe de gaz soient conformes aux normes en vigueur en la matière;
 - h) Contrôler que toutes les connexions du gaz soient étanches;
 - i) Vérifier que les tuyaux du gaz ne soient pas utilisés comme prise de terre pour des appareils électriques.
- Si la chaudière n'est pas utilisée pendant un certain temps, fermer l'alimentation en combustible.

IMPORTANT: vérifier que les interstices entre la tuyère du brûleur et la porte soient convenablement remplis de matériel isolant (Fig. 5). Un morceau de cordon céramique est fourni avec la chaudière. Au cas où il ne serait pas approprié au brûleur monté, utiliser une tresse de diamètre différent mais du même matériel.

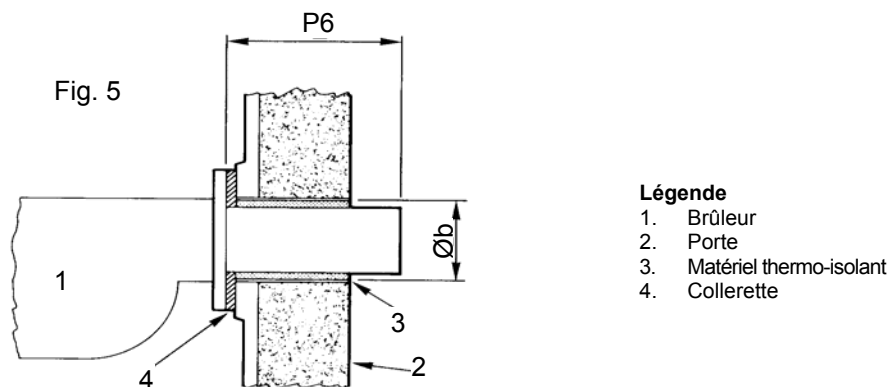

Voir le par. DONNEES TECHNIQUES pour longueur tuyère du brûleur (**P6**), diamètre orifice brûleur (**Øb**) et pertes de charge côté fumées.

4 MONTAGE

4.1 MONTAGE CHAUDIERE REX K/REX K F (Fig. 6 et 7)

Il est préférable que le local où s'effectue le montage, ait un sol régulier et parfaitement horizontal. Pour obtenir une bonne soudure, il est nécessaire d'utiliser des électrodes enrobées du type acide ou rutile (vérifier les sigles AWS E6020 ou AWS E6013 ou E44LA3 ou E44LC3).

- a) Placer la platine avant (1) de la chaudière par terre, charnières vers le bas, en veillant à ce qu'elle soit parfaitement horizontale (marquer le milieu des côtés de la platine afin de positionner correctement le foyer et le carter).
- b) Positionner le foyer (2) sur le rebord interne de la platine (1) en ayant soin de placer la soudure longitudinale du foyer dans la partie inférieure de la chaudière. **Vérifier que l'accouplement platine/foyer soit parfaitement perpendiculaire.**
- c) Souder le foyer (2) à la platine (1) le long de la circonférence extérieure.
- d) Placer la partie du carter supérieur (3) (le raccord de retour, reconnaissable au brise-flux (4) soudé à l'intérieur du carter, doit se trouver près de la platine). **Lors du positionnement, veiller à l'alignement de l'axe des orifices à plateau avec la marque précédemment tracée sur le milieu de la platine.** Pour faciliter le centrage, contrôler que la distance entre le bord du carter et celui de la platine avant soit de 100 mm. Procéder ensuite au pointage mais seulement au milieu.
- e) Positionner le carter inférieur (5) en respectant la cote **B** puis le souder mais seulement au milieu inférieur de la platine (1).
- f) Souder entre elles les deux parties du carter (3) et (5).
- g) Positionner la platine arrière (6) en introduisant le tirant de renforcement (8) du foyer.
- h) Souder la platine arrière (6) et le tirant de renforcement (8) en veillant à ne pas salir les quatre rivets filetés qui serviront pour fixer la boîte à fumée.
- i) Souder tout le carter (3) et (5) à la platine (1).
- j) Il est possible d'enfiler et de souder les conduits de fumée (7) sur la platine arrière (6) en ce moment où la chaudière est verticale ou, avec plus de difficultés pour le soudage, lorsqu'elle est horizontale; le choix de l'une ou de l'autre possibilité dépend des dimensions de la chaufferie et des instruments que l'on a à sa disposition pour renverser la chaudière. **Important: les conduits de fumée (7) doivent dépasser d'environ 3 mm de la platine avant (1) et d'environ 10 mm de la platine arrière (6).**

NB- Pour la version F (avec extrudé d'aluminium postérieur), la rainure d'évacuation du condensat doit être positionnée dans la partie inférieure (voir Fig. 7).

- k) Souder le dispositif de vidange (N4) en veillant à ce qu'il soit perpendiculaire à la platine (1) et parallèle au carter.
- l) Mettre la chaudière horizontale. Dans ce but, utiliser le crochet de levage pouvant être soudé au carter afin de faciliter le renversement. Ne pas oublier que le crochet ne doit pas dépasser du revêtement.
- m) Souder longitudinalement les deux parties du carter (3) et (5) et effectuer la soudure interne du foyer (2) à la platine (1) (pour faciliter l'opération, il est conseillé de la faire tourner sur les rouleaux).
- n) Souder deux manchons de ½" (N6) sur le carter (3) après avoir vérifié que les gaines porte-instruments soient correctement inclinées de façon à ne pas être gênées par les conduits de fumée; enlever les gaines lors du soudage. Souder les deux raccords à bride (N1) et (N2) de refoulement et de retour, en contrôlant que les brides soient parfaitement horizontales; souder le manchon de raccord des instruments (N3) et les raccords (N5) lorsqu'ils sont prévus.
- o) Souder les conduits de fumée (7) à la platine (1).
- p) Vérifier que les platines (1) et (6) n'aient pas subi de déformations et souder les longerons (9) parfaitement alignés avec la platine.
- q) Souder les tubes carrés (10) de soutien du revêtement; lorsqu'ils sont prévus, souder également les tubes latéraux en respectant la cote **C**.
- r) Effectuer l'essai hydraulique à une pression de 7,5 bar. **REMPLIR LA GARANTIE AVEC LA DATE DE L'ESSAI.**
- s) Monter la porte (11) et la boîte à fumée (12).
- t) Retoucher les parties apparentes avec la peinture fournie.

Important: avant la mise en route, introduire les turbulateurs, et leurs crochets dans les conduits de fumée en les poussant jusqu'à la platine.

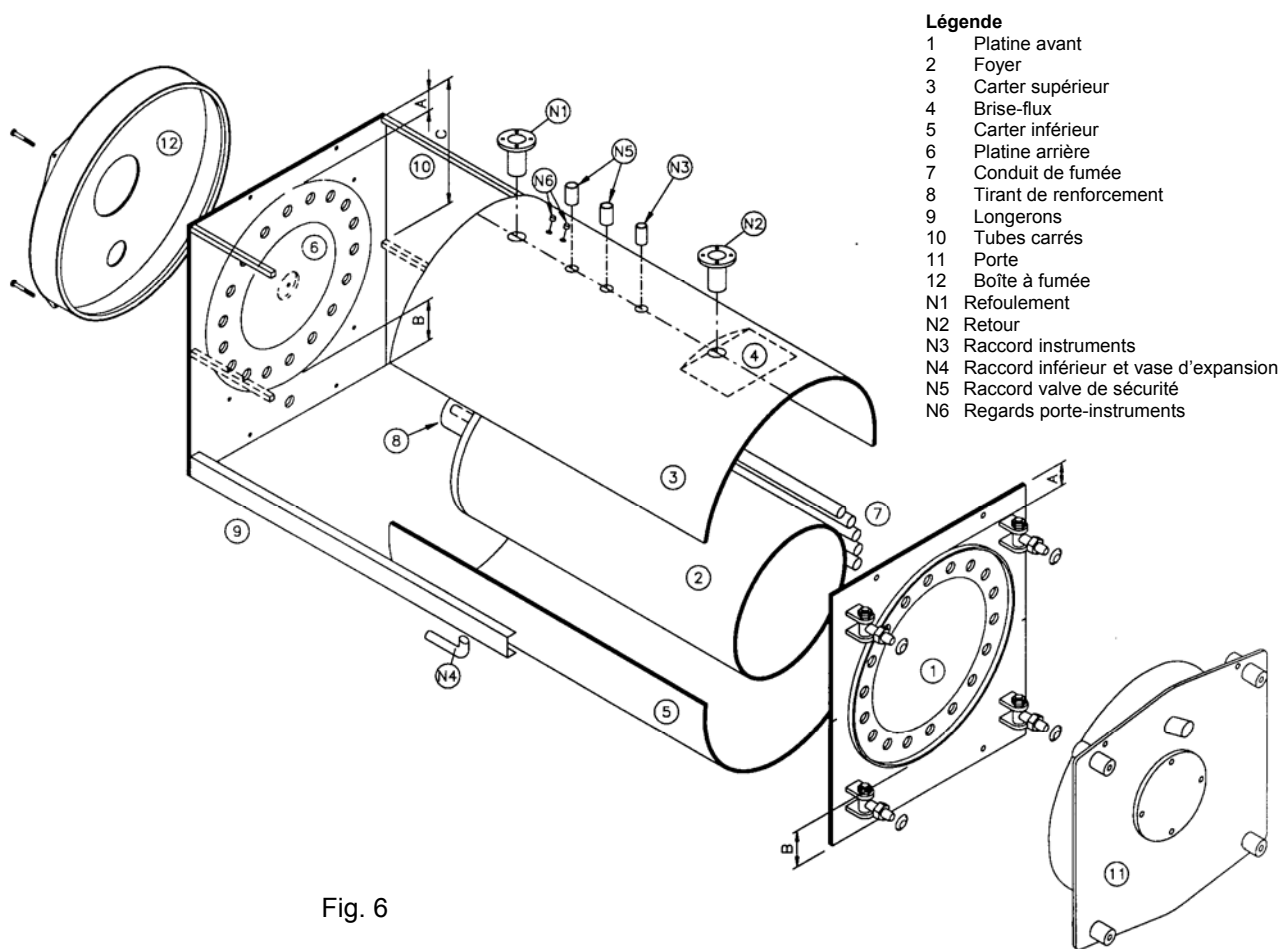

Fig. 6

MOD	7	8	9	10	12	15	20	25	30	35	40	50	62	75	85	95	100	120	130	140	160	180
A	100	100	100	100	100	100	100	100	100	100	85	85	85	85	85	85	85	85	85	85	85	85
B	100	100	100	100	100	100	100	100	100	100	95	125	125	125	125	125	125	125	125	215	215	215
C	-	-	-	-	-	-	-	-	-	-	-	550	550	605	605	605	680	680	680	-	-	-

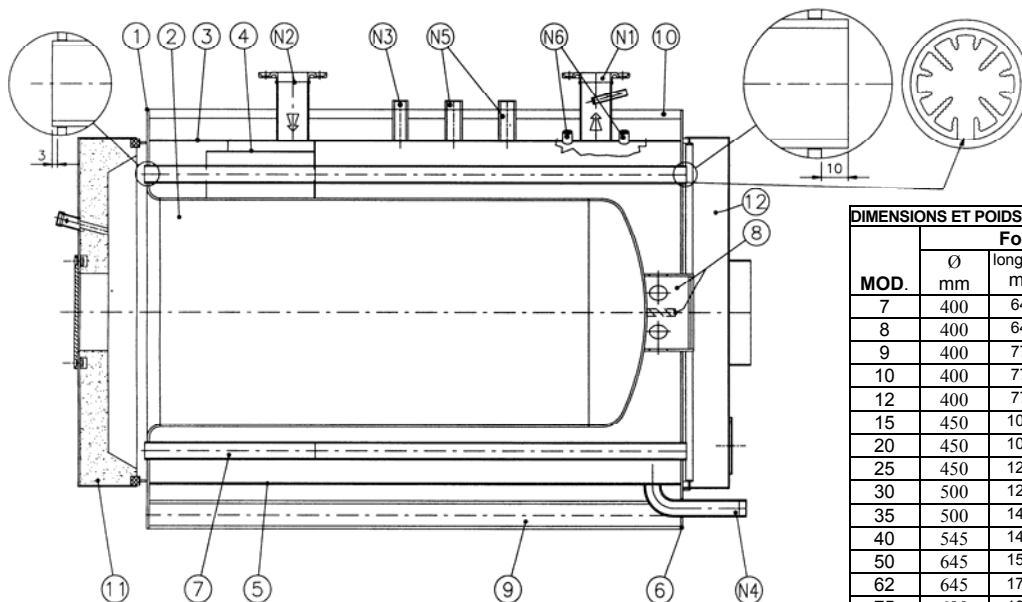

Fig. 7

DIMENSIONS ET POIDS DES PIECES LES PLUS ENCOMBRANTES

MOD.	Foyer			Porte		
	Ø mm	longueur mm	pois kg	largeur mm	hauteur mm	pois kg
7	400	645	24	700	630	33
8	400	645	24	700	630	33
9	400	770	29	700	630	33
10	400	770	29	700	630	33
12	400	770	29	700	630	33
15	450	1018	53	750	680	40
20	450	1018	53	750	680	40
25	450	1240	67	750	680	65
30	500	1240	73	850	778	90
35	500	1490	88	850	778	90
40	545	1490	115	890	807	110
50	645	1500	145	1100	984	180
62	645	1790	172	1100	984	180
75	690	1800	227	1240	1130	210
85	690	1800	227	1240	1130	210
95	690	2050	257	1240	1130	210
100	790	2065	316	1390	1270	235
120	790	2065	316	1390	1270	235
130	790	2065	316	1390	1270	235
140	845	2378	390	1470	1367	435
160	845	2378	390	1470	1367	435
180	845	2588	425	1470	1367	435

4.2 HABILLAGE CHAUDIERES REX/REX F/REX K/REX K F 7÷40 (Fig. 8)

- Enrouler la laine de verre sur le corps de la chaudière en laissant visibles les regards porte-instruments (P) situés sur le côté droit.
- Faire passer les câbles reliant le brûleur au tableau de commande dans les orifices situés dans la partie inférieure des panneaux (1S) et (1D), en fonction du sens d'ouverture de la porte inférieure.
- Monter le panneau (1S) en accrochant le pli supérieur au tuyau carré et le pli inférieur au longeron de la chaudière.
- Monter le panneau supérieur (2S) sur la chaudière et y fixer le tableau de commande. Dérouler les capillaires des thermostats et du thermomètre, puis introduire les instruments dans les regards.
- Monter les panneaux (1D) suivant les instructions du paragraphe b) puis le panneau (2D) en vérifiant que les capillaires soient introduits dans la boucle du panneau. Fixer le tableau de commande.
- Fixer les panneaux supérieurs avec les vis et boucher les orifices de passage à l'aide des bouchons (cf. figure).

Super isolement (sur demande)

- Monter les panneaux (3) et (4) en les accrochant aux panneaux latéraux.

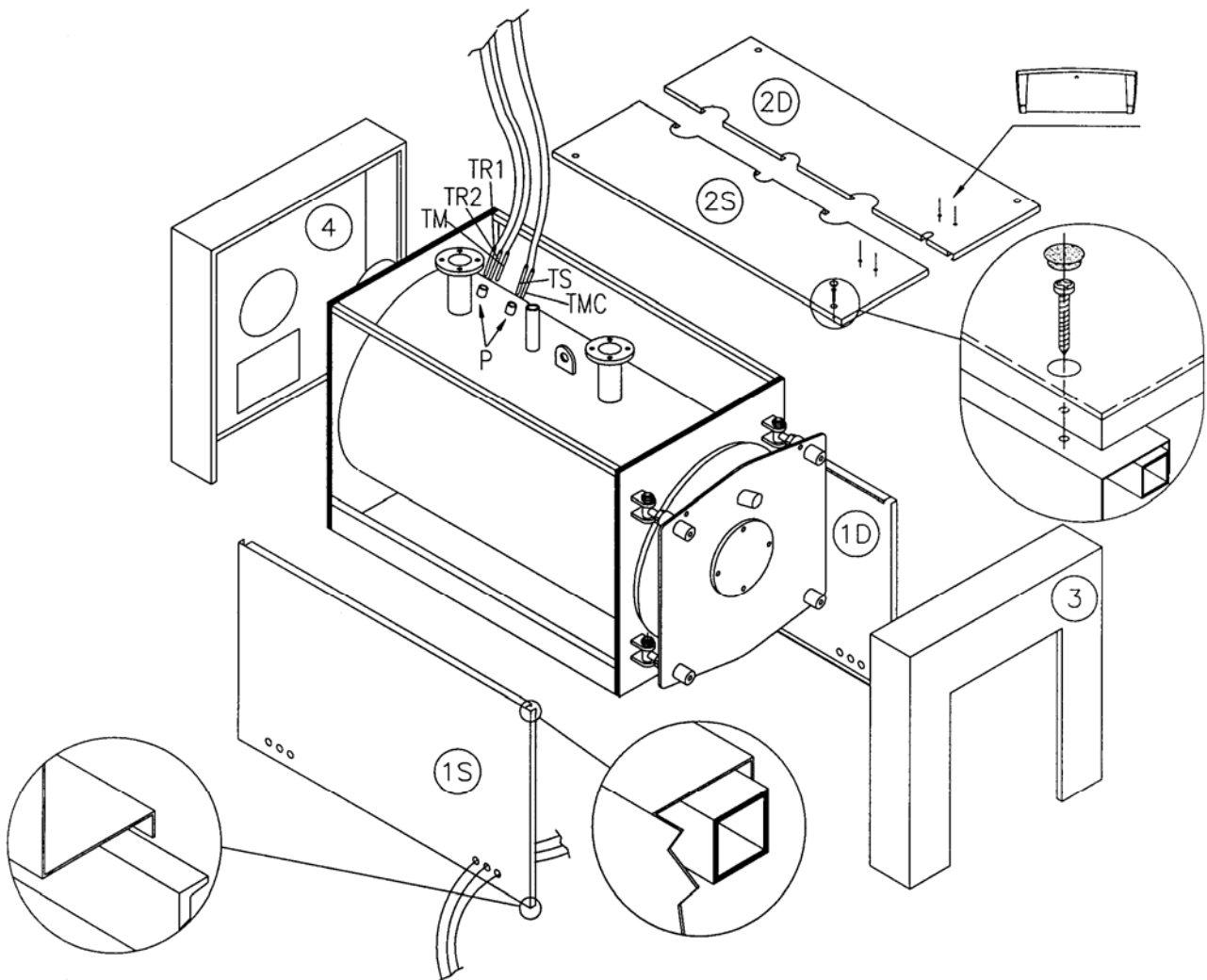

Fig. 8

Légende: P Regards porte-instruments - TR1-TR2 Thermostat de réglage - TS Thermostat de sécurité - TM Thermostat mise en route pompe - TMC Thermomètre chaudière.

4.3 HABILLAGE CHAUDIERE REX/REX F/REX K/REX K F 50÷130 (Fig. 9)

- a) Enrouler la laine de verre sur le corps de la chaudière en évitant les regards des porte-instruments situés sur le côté droit.
- b) Faire passer les câbles reliant le brûleur au tableau de commande dans les orifices situés dans la partie inférieure des panneaux (1S) et (1D), en fonction du sens d'ouverture de la porte inférieure.
- c) Monter le panneau inférieur (1S) en accrochant le pli du tuyau carré, puis répéter l'opération avec le panneau supérieur (2S).
- d) Monter le panneau supérieur (3S) sur la chaudière; fixer le tableau de commande sur le panneau; dérouler les capillaires du thermomètre et du thermostat et introduire les instruments dans les regards.
- e) Monter les panneaux (1D), (2D) et (3D) en veillant à l'introduction des capillaires dans la boucle située sur le panneau (3D). fixer le tableau de commande sur le panneau (3D);

Super isolement (sur demande)

- f) Monter les panneaux (5S) et (5D) en les accrochant aux panneaux latéraux à l'aide des pattes spéciales; puis monter les panneaux avant (4B) et (4A) en les accrochant aux panneaux (5S) et (5D). Fermer l'habillage de la porte avec le panneau supérieur (6) en le fixer à l'aide des vis et fermer les orifices à l'aide des bouchons spéciaux (Cf. figure).
- g) Monter les panneaux (8S) et (8D) en les accrochant aux panneaux latéraux à l'aide des pattes spéciales; puis monter les panneaux arrière (9B) et (9A) en les accrochant aux panneaux (8S) et (8D). Fermer l'habillage de la boîte à fumée avec le panneau supérieur (10) en le fixer à l'aide des vis et fermer les orifices à l'aide des bouchons spéciaux (Cf. figure).

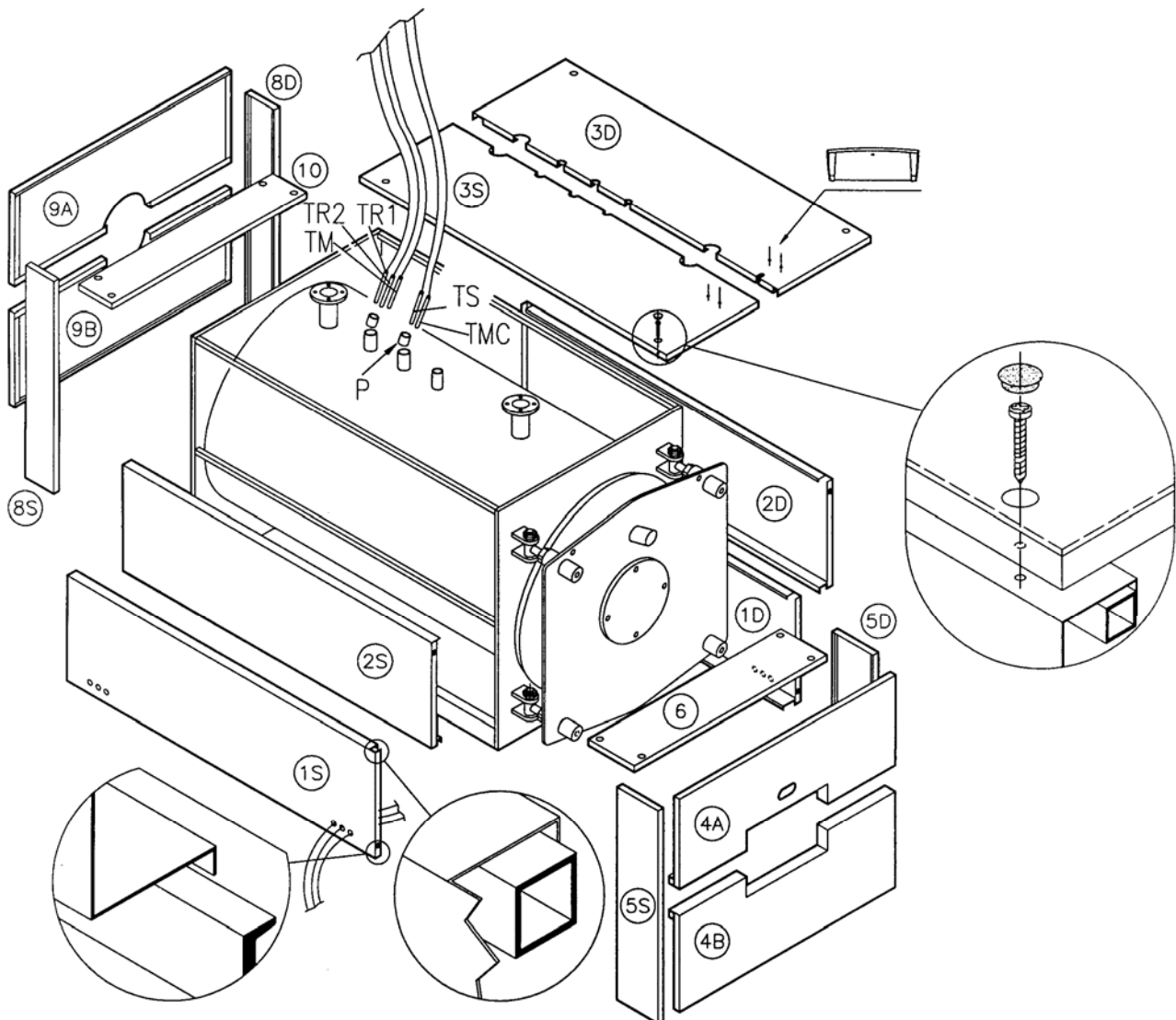

Fig. 9

Légende: P Regards porte-instruments – TR1-TR2 Thermostat de réglage – TS Thermostat de sécurité - TM Thermostat mise en route pompe - TMC Thermomètre chaudière.

4.4 HABILLAGE CHAUDIERE REX DUAL/REX DUAL F 14÷70 (Fig. 10)

- Enrouler la laine de verre sur le corps de la chaudière en évitant les regards des porte-instruments (P) situés sur le côté droit.
- Ouvrir le tableau de commande et, à travers l'orifice de l'habillage (P1 ou P2) introduire les instruments dans les regards (Cf. figure). Fixer le tableau de commande.
- Monter les panneaux (P1 et P4) en accrochant le pli supérieur au tuyau carré et le pli inférieur au longeron de la chaudière.
- Monter les panneaux (P2 et P3) en accrochant le pli supérieur au tuyau carré et le pli inférieur au longeron de la chaudière; Unir enfin les panneaux latéraux en insérant les languettes dans les fentes prévues à cet effet.
- Introduire le panneau (P5).
- Effectuer les branchements électriques du tableau de commande.

NOTE: POUR EFFECTUER L'EMPLACEMENT DES INSTRUMENTS DE LA CHAUDIERE REX DUAL/REX DUAL F (côte à côte) 80÷260 VOIR PAR. 3.2.3.

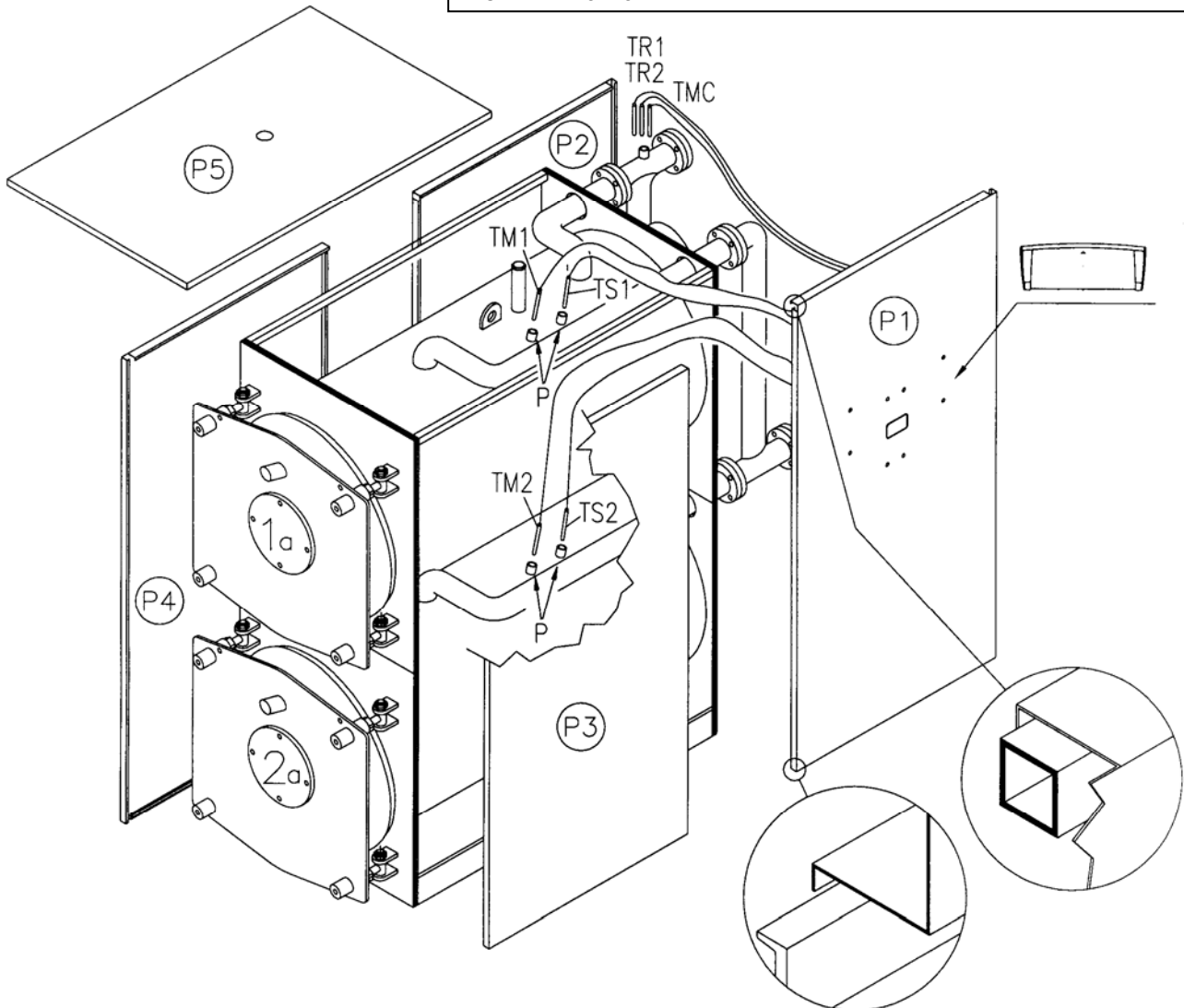

Fig. 10

Légende: P Regards porte-instruments - TR1 Thermostat réglage 1ère chaudière - TR2 Thermostat réglage 2ème chaudière - TS1 Thermostat sécurité 1ère chaudière - TS2 Thermostat sécurité 2ème chaudière - TM1 Thermostat mise en route circ.1ère chaudière - TM2 Thermostat mise en route circ.2ème chaudière - TMC Thermomètre chaudière.

4.5 HABILLAGE CHAUDIERE STR (Fig. 11)

- a) Enrouler la laine de verre sur le corps de la chaudière en laissant visibles les regards des porte-instruments situés sur le côté droit.
- b) Faire passer les câbles reliant le brûleur au tableau de commande dans les orifices situés dans la partie inférieure des panneaux (1S) et (1D), en fonction du sens d'ouverture de la porte inférieure.
- c) Monter le panneau inférieur (1S) en accrochant le pli dans le tuyau carré, répéter la même opération pour le panneau supérieur (2S).
- d) Monter le panneau supérieur (3S) sur la chaudière; fixer le tableau de commande sur le panneau (3S); dérouler les capillaires du thermomètre et du thermostat et introduire les instruments dans les regards.
- e) Monter les panneaux (1D) (2D) et (3D) en veillant à introduire les capillaires dans la boucle du panneau (3D); fixer le tableau de commande sur le panneau (3D).
- f) Monter les panneaux (4S) et (4D) en les accrochant aux panneaux latéraux à l'aide des pattes; monter ensuite le panneau avant (5) en l'accrochant aux panneaux (4S) et (4D). Fermer l'habillage de la porte en posant le panneau supérieur (6).
- g) Monter le panneau supérieur (7) en l'accrochant aux panneaux latéraux à l'aide des pattes.

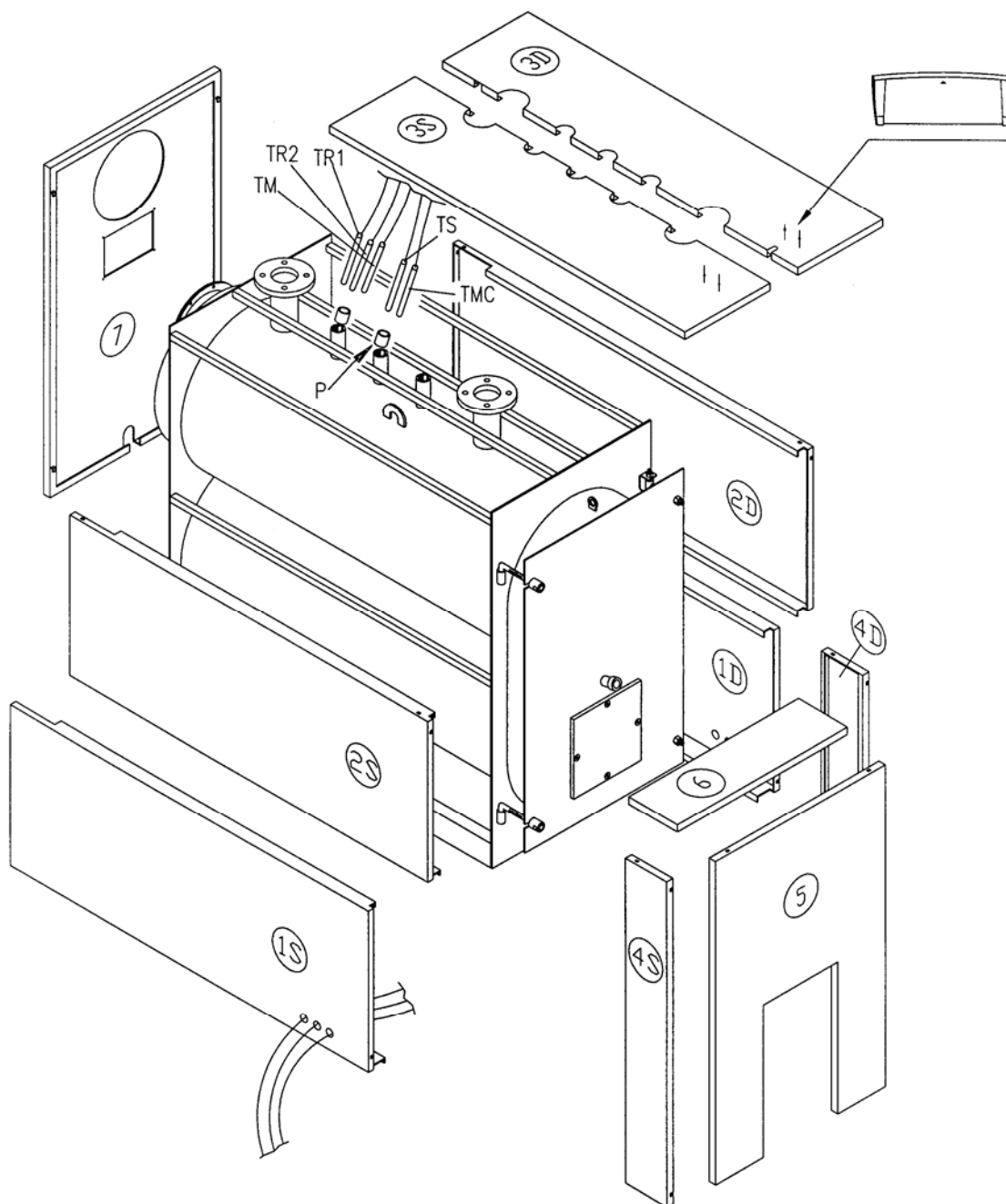

Fig. 11

Légende: P Regards porte-instruments – TR1-TR2 Thermostat de réglage – TS Thermostat de sécurité - TM Thermostat mise en route pompe - TMC Thermomètre chaudière.

5 DEMARRAGE

IMPORTANT: Avant le démarrage, introduire complètement les turbulateurs dans les conduits de fumée en ayant soin de les pousser à l'intérieur d'au moins 100 mm.

5.1 CONTROLES PRÉLIMINAIRES

Avant de démarrer la chaudière, vérifier que:

- les **données de la plaque** correspondent à celles des réseaux d'alimentation électrique, hydrique et du combustible liquide ou gazeux;
- la **plage de puissance** du brûleur soit compatible avec celle de la chaudière;
- Il y ait, dans la chaufferie, les notices de la chaudière et du brûleur;
- le **conduit de fumée** fonctionne correctement;
- l'**ouverture d'aération** présente ait les bonnes dimensions et ne soit pas obstruée;
- la **porte**, la **boîte à fumée** et la **plaque du brûleur** soient fermées de façon à garantir l'étanchéité à la fumée en tous les points de la chaudière;
- L'installation soit **pleine d'eau** et que d'éventuelles **poches d'air** aient été éliminées;
- Il y ait des protections contre le gel;
- Les **pompes de circulation** fonctionnent correctement.
- Le vase d'expansion et la/les valve/s de sécurité soient correctement raccordés (sans aucune interception) et fonctionnent.
- Contrôler les parties électriques et le bon fonctionnement des thermostats.

5.2 TRAITEMENT DE L'EAU

Les phénomènes les plus communs se vérifiant dans les installations thermiques sont:

- Entartrage

L'entartrage empêche l'échange thermique entre les gaz de combustion et l'eau en entraînant une augmentation anormale de la température des parties exposées à la flamme et par conséquent une réduction sensible de la durée de vie de la chaudière.

Le calcaire se concentre dans les points où la température des parois est la plus élevée, et la meilleure défense, au niveau de la construction, consiste justement dans l'élimination des zones de surchauffage.

Le dépôt de calcaire constitue une couche isolante qui diminue l'échange thermique du générateur et en pénalise le rendement. Cela signifie qu'une grande partie de la chaleur obtenue par la combustion n'est pas totalement transférée à l'eau de l'installation mais s'échappe par la cheminée.

Diagramme du calcaire

Légende

% % Combustible non utilisé
mm mm du calcaire

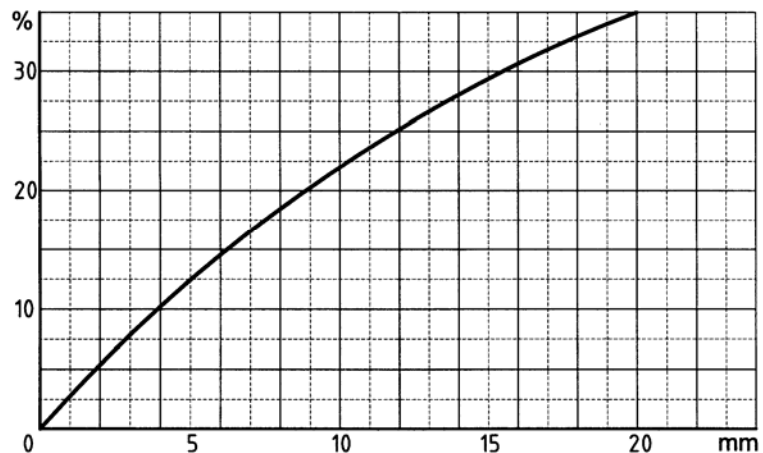

- Corrosion côté eau

La corrosion des surfaces métalliques de la chaudière côté eau est due au passage de solutions de fer à travers ses ions (Fe^{+}). Lors de ce processus, la présence des gaz dissous et en particulier de l'oxygène et de l'anhydride carbonique a une grande importance. On rencontre souvent des phénomènes

corrosifs avec des eaux adoucies et/ou déminéralisées qui, de par leur nature, sont plus agressives à l'égard du fer (eaux acides ayant un $Ph < 7$): dans ces cas, on est à l'abri des phénomènes d'entartrage, mais on ne l'est pas autant en ce qui concerne les corrosions et il est nécessaire de traiter les eaux avec des inhibiteurs de processus corrosifs.

5.3 REMPLISSAGE DE L'INSTALLATION

L'eau doit entrer dans l'installation le plus lentement possible et en quantité proportionnelle à la capacité d'échappement de l'air des organes intéressés. Les temps varient en fonction des dimensions de l'installation mais ne sont en tous cas jamais inférieurs à 2 ou 3 heures. Dans le cas d'installations à **vase d'expansion fermé**, faire entrer l'eau jusqu'à ce que l'aiguille du manomètre atteigne la valeur de pression statique établie par le vase. Procéder ensuite au premier chauffage de l'eau à la température maximum consentie par l'installation mais non supérieure à $90^{\circ}C$. Au cours de cette opération, l'air contenu dans l'eau sort à travers les séparateurs d'air automatiques ou manuels prévus sur l'installation. Une fois l'air expulsé, ramener la pression à la valeur établie et fermer le robinet d'alimentation manuelle et/ou automatique.

6 FONCTIONNEMENT

6.1 VÉRIFICATIONS DE FONCTIONNEMENT

L'installation de chauffage doit être effectuée de façon appropriée, pour d'une part, assurer une combustion optimale avec des émissions minimum dans l'atmosphère d'oxyde de carbone, d'hydrocarbures non brûlés et de suie, et de l'autre, éviter des dommages aux personnes et aux choses.

Valeurs témoin de combustion:

COMBUSTIBLE	%CO ₂	Température fumées	% CO
Gaz	10	190°C	0 – 20 ppm
Gasoil	13	195°C	10 – 80 ppm
Mazout	13,5	200°C	50 – 150 ppm

Le diagramme ci-dessous indique le rendement de la chaudière suivant la température des fumées, de l'air et du pourcentage d'anhydride carbonique (%CO₂) sans toutefois prendre en considération les dispersions à travers l'habillage de la chaudière.

Exemple:

CombustibleGASOIL

%CO₂.....13 %

Température ambiante.....20 °C

Rendement.....91,4 %

DIAGRAMME RENDEMENTS %
(seules les pertes sensibles)

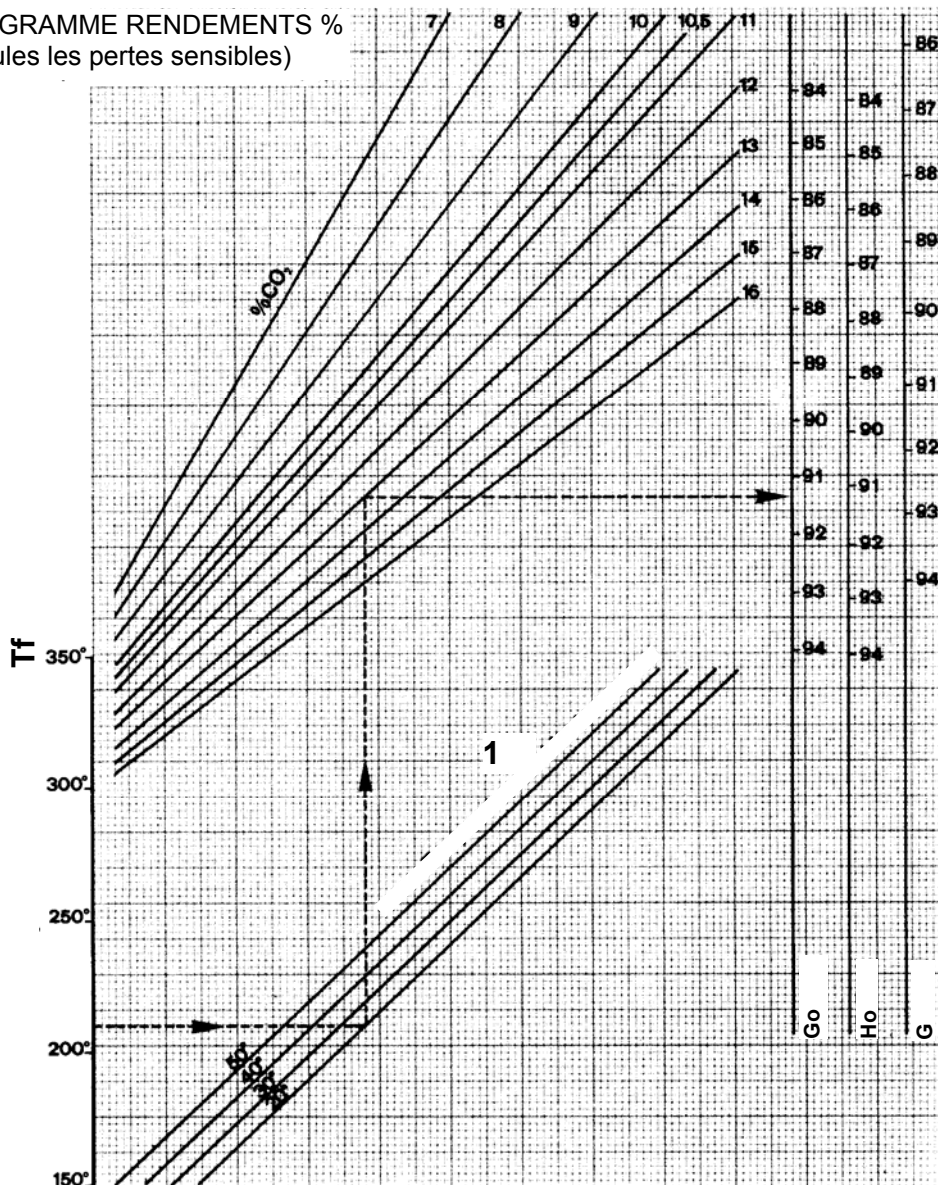

Légende: Tf Température des fumées dans la cheminée °C - Ta Température ambiante °C – Go Gasoil – Ho Mazout – G Gaz

La pressurisation doit rentrer dans les valeurs exprimées par le tableau des données techniques.

IMPORTANT

La saute de température entre le refoulement et le retour ne doit pas dépasser 15°C, afin d'éviter tout choc thermique aux structures de la chaudière. La température de retour de l'installation doit être supérieure à 55°C afin de protéger la chaudière de la corrosion due à la condensation des fumées sur des surfaces trop froides; dans ce but, mitiger la température de retour en installant une vanne de mélange à 3 ou à 4 voies. La garantie ne couvre donc pas les dommages provoqués par la condensation.

L'installation d'une pompe anticondensation pour mélanger l'eau de retour froide, est obligatoire. Cette pompe doit avoir un débit minimum d'environ 5 m³/h. et en tous cas égale à environ 1/3 de la portée de la pompe de l'installation de chauffage.

C'est nécessaire de laisser allumé l'interrupteur du brûleur; de cette façon, la température de l'eau dans la chaudière reste à environ la valeur réglée par le thermostat.

En cas de faible étanchéité à la fumée de la partie avant de la chaudière (porte plaque brûleur) ou arrière (boîte à fumée), régler les tirants de fermeture des différentes parties; si cela n'est pas suffisant, remplacer les joints.

ATTENTION

Ne pas ouvrir la porte et ne pas enlever la boîte à fumée pendant le fonctionnement du brûleur et, en tous cas, attendre quelques minutes après son extinction afin d'éviter le refroidissement des parties isolantes.

6.2 NETTOYAGE ET ENTRETIEN

Toute opération de nettoyage et d'entretien doit être précédée de la fermeture de l'alimentation en combustible et du débranchement du réseau électrique.

Puisque l'économie de fonctionnement dépend de la propreté des surfaces d'échange et du réglage du brûleur, il vaut mieux:

- Nettoyer le faisceau de tuyaux et les turbulateurs tous les mois environ pour les chaudières au mazout, tous les trois mois pour celles fonctionnant au gasoil et tous les ans pour les chaudières à gaz; la fréquence des nettoyages se fait, en tous cas, en fonction des caractéristiques de l'installation.

Pour effectuer un nettoyage rapide, il suffit d'ouvrir la porte arrière, d'extraire les turbulateurs et de brosser les tuyaux avec l'écouvillon spécial. Pour un nettoyage à fond, il est nécessaire de retirer la boîte à fumée afin d'enlever les résidus carbonés.

- Faire contrôler le réglage du brûleur par du personnel qualifié;
- Analyser l'eau de l'installation et effectuer un traitement approprié pour éviter l'entartrage qui, au début, réduit le rendement de la chaudière, puis au fil du temps, peut en provoquer la rupture;
- Contrôler que les revêtements réfractaires soient en bon état, autrement les remplacer;
- Vérifier périodiquement l'efficacité des instruments de réglage et de sécurité de l'installation.



alta tecnologia del calore

ICI CALDAIE SpA
Via G. Pascoli, 38
37059 Campagnola di Zevio VR

Telefono 045 8738511
Fax 045 8731148
Info@icialdaie.com
www.icialdaie.com

Partita Iva 00227490232
Rag. Soc. n. 6677
C.C.I.A.A. VR n. 69600

Appartenente al Gruppo Finluc
Iscritto R.I. VR 02245640236

DECLARATION DE CONFORMITE AUX NORMES DE LA COMMUNAUTE EUROPEENNE

Le soussigné Emanuela Lucchini, Administrateur Delegué ICI CALDAIE S.p.A.,
avec siège en via G. Pascoli 38 – 37059 Campagnola di Zevio (VR) Italie

DECLARE QUE LES CHAUDIERES EN ACIER

**REX/REX F
REX K/REX K F
REX DUAL/REX DUAL F
STR**

sont conformes au modèle qui fait l'objet du certificat CE, et conformes aux normes
suivantes (ou normes harmonisées):

EN 60335-1, EN 303-1, pr EN 303-3

aux termes des directives du Conseil:

- Directive Gas 90/396/CEE
- Directive Basse Tension 73/23/CEE (modifiée par 93/68)
- Directive Rendement 92/42/CEE
- Directive EMC 89/336/CEE

S. Maria di Zevio, li 14/03/2006

ICI CALDAIE S.p.A.
Direttore Generale
Emanuela Lucchini



Appartenente al Gruppo Finluc, iscritto R.I. VR n. 02245640236

Via G. Pascoli, 38 - 37059 Zevio - fraz. Campagnola - VERONA - ITALIA

Tel. 045/8738511 - Fax 045/8731148

info@icicaldaie.com - www.icicaldaie.com

Les illustrations et les données contenues dans la présente notice ont été fournies à titre indicatif et n'engagent pas. La Société ICI CALDAIE se réserve le droit d'apporter, sans obligation de préavis, toutes les modifications qu'elle estime nécessaires pour l'amélioration du produit.