

Universal- Ölheizung  
und Warmluftgebläse

Multi-Oilheater  
and Blower

Chauffage polycombustible  
et ventilation

**Betriebs-  
anleitung**

**Instruction  
handbook**

**Notice  
d'instruction**



DE 01

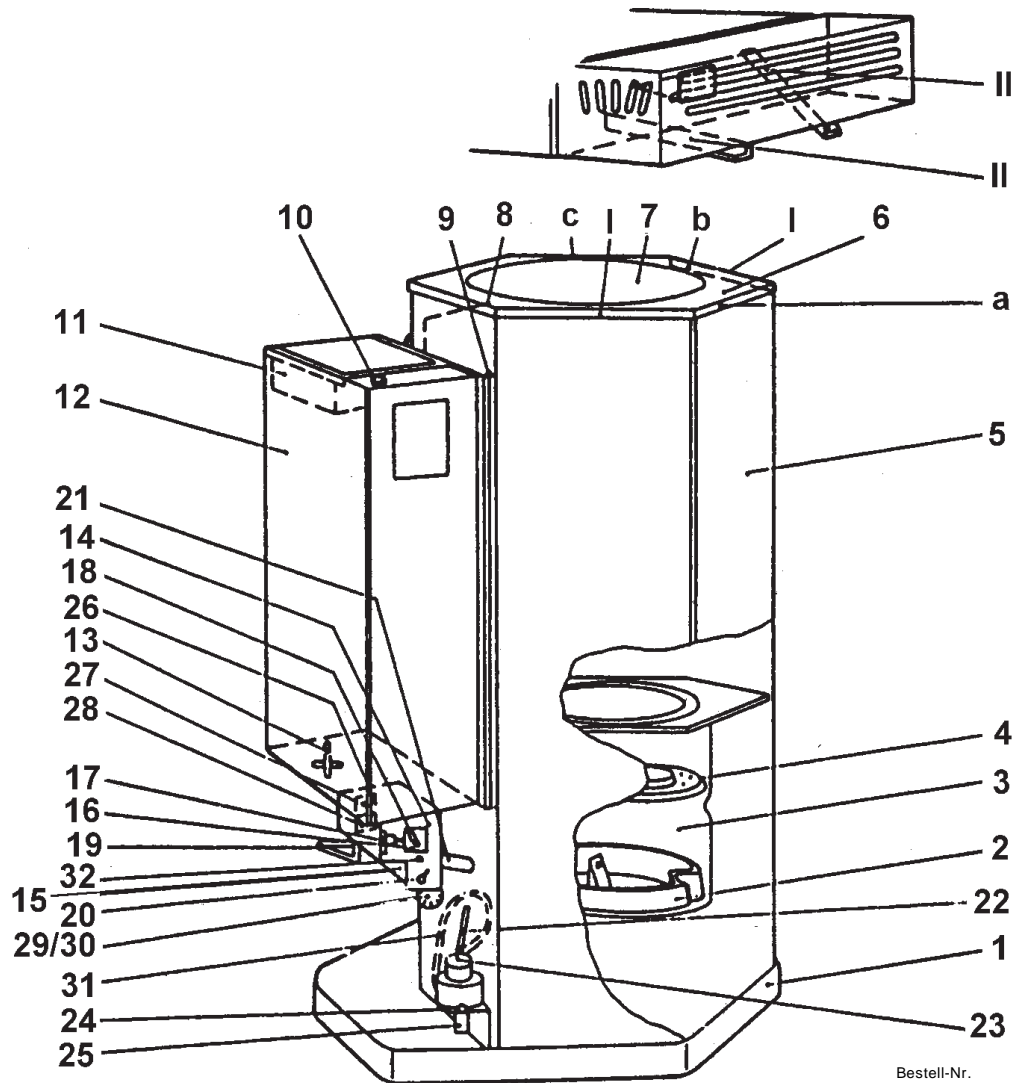

Bestell-Nr.  
Requisition number  
Numéro de commande

			<b>bis 2001</b>	<b>ab 2001</b>	
1	Auffangwanne	1	Bac-collecteur	5-1140-009-00	001813
2	Brennschale	2	Burner basin	6-1140-015-00	011639
3	Brennertopf	3	Oil chamber	4-1140-020-00	001455
4	Pilotring	4	Pilot ring	6-1140-522-00	011641
5	Brennkammer	5	Combustion chamber	4-1140-030-00	001457
6	Abdeckplatte	6	Couronne de couvercle	5-1140-041-00	001823
7	Deckel	7	Couvercle	5-1140-529-00	001856
8	Umlenkklappe	8	Chicane	5-1140-040-00	001822
9	Blende	9	Housing	5-1140-043-00	001825
10	Hauptabstellhahn	10	Robinet principal	6-0300-056-00	005290
11	Sieb	11	Tamis	4-1140-060-00	001460
12	Tank	12	Réservoir	3-1140-050-10	000950
13	Wasserablaßhahn	13	Robinet de purge	6-0300-001-00	005251
14	Motorkonsole	14	Support de moteur	2-1140-065-00	000717
15	Motordeckel	15	Couvercle de moteur	5-1140-072-00	001833
16	Motor	16	Moteur	6-0300-132-00	005351
17	Zahnradpumpe	17	Pompe à engrenages	6-0300-341-00	005513
18	Abstellhahn-Oberteil	18	Robinet socle partie supérieure	6-1140-557-00	011645
18	Abstellhahn-Unterteil	18	Robinet socle partie inférieure		011644
19	Ölleitungs-Rohrbogen	19	Tuyau de liaison	3-1140-133-00	000954
20	Wippschalter	20	Commutateur	6-0400-148-00	006529
21	Einlaufrohr	21	Canne d'alimentation	2-1140-129-00	000720
22	Überlaufrohr	22	Tuyau de trop-plein	5-1140-112-00	001835
23	Alu-Becher	23	Godet en alu	6-0300-003-00	005252
24	Mikroschalterhalter	24	Support de microrupteur	6-0400-175-00	006556
25	Mikroschalter	25	Microrupteur	6-0400-098-00	006484
26	Steckdose	26	Prise de courant	6-0400-005-00	006404
27	Netzanschluß mit Stecker	27	Câble d'alimentation avec prise	6-0400-060-00	006450
28	Netzanschluß	28	Câble avec prise	6-0400-057-00	006448
29	Verbrennungsluftgebläse	29	Soufflerie de combustion	5-1140-114-00	001837
30	Gebläseisolierung	30	Isolément de soufflerie	6-1140-614-00	011649
31	Thermostat	31	Thermostat	6-0300-243-00	005439
32	Mutter	32	Ecrou	6-0200-261-00	003504
33	Festspannscheibe	33	Rondelle de serrage	4-1140-023-00	001456
34	Dichtung	34	Joint spécial	6-0300-178-00	005386
35	O-Ring	35	Joint	6-0200-075-00	003370
36	Übergangsstück oben	36	Raccord supérieur	6-1140-572-00	011646
37	Fiberdichtung	37	Joint en fibre	6-0200-037-00	003339
38	Übergangsstück unter	38	Raccord inférieur	6-1140-573-00	011647
39	Kupplungsstück mit Schlitz	39	Disque d'accouplement avec fente	6-0301-673-00	006339
40	Kupplungsstück mit Stift	40	Disque d'accouplement avec goupille	6-0301-674-00	011647

## Einleitung

Sie haben sich einen Kroll-Universalöl-Heizer zugelegt, der Ihnen einwandfreie Funktion, Sicherheit und einen störungsfreien Einsatz garantiert, wenn Sie die Aufstellung, Inbetriebnahme und Reinigung nach folgenden Angaben ausführen werden.

Für die Aufstellung gelten die allgemeinen Vorschriften für Ölheizter der jeweiligen obersten Baubehörde für Ihr Land. Der Ofen darf keinesfalls in der Nähe brennbarer Flüssigkeiten betrieben werden.

## Aufstellung

Folgende Teile sind aus dem Heizer zu nehmen:  
Brennschale (2), Pilotring (4), Umlenkklappe (8), Tank (12)

Im Tank befinden sich Ölleitungsrohrbogen (19), Faserdichtung für Anschluß zwischen Übergangsstück (Abb.5/38) und Ölleitungsrohrbogen oben und das Sieb (11).

Stellen Sie den Heizer in die Ölauffangwanne (1). Brennschale (2) mittels des mitgelieferten Hakens auf den Boden des Brenntopfes stellen und die Aussparung gegenüber des Einlaufrohres (21) verdrehen. Pilotring (4) mit Wölbung nach oben auf den eingepprägten Rand des Brenntopfes legen. Umlenkklappe (8) in den Winkel über dem Rohrstützen einhängen. Den Tank (12) in die Schlitz der Blende (9) einhängen. Ölleitungsrohrbogen (19) unten mit Einlaufrohr (21) und oben am Tank mit Dichtung verschrauben. Beim Festschrauben muß das Übergangsstück an der Pumpe (Abb. 5/36) gegengehalten werden, da sonst die Flucht der Pumpenachse verändert werden kann. Die Dichtung ist an dieser Betriebsanleitung angeheftet.  
Den 5-poligen Stecker (28) von links in die Steckbuchse der Motorkonsole (14) einstecken. Jetzt prüfen Sie, ob der Wasserablaßhahn (13) geschlossen und der Alu-Becher (23) lose im Microschalterhalter stehen. Der Microschalterhebel soll den Alu-Becher nach oben drücken.

## Bestimmungsgemäße Verwendung

- KFZ- Werkstätten
- Tankstellen
- Bauwagen

## Introduction

Your new Kroll-Multi-oilheater is guaranteed to function properly, safely and continuously if you install, operate and clean it in compliance with the following instructions.

Your installation should comply with oilheater installation regulations as issued by your local and national building authorities. The stove should never be operated near inflammable liquids.

## Installation

Remove following parts from the heater:  
burner basin (2), pilot ring (4), baffle (8), tank (12)

In the tank you will find the oil feed line (19), the fibre seal for the connection between the adapter (Abb.5/38) and upper oil feed line, as well as the filter (11).

Place the heater on the drip pan (1). Place the burner basin (2) at the bottom of the oil chamber using the hook supplied for this purpose and rotate the basin so that the recess is in the opposite of the inlet pipe (21). Lay pilot ring (4) on the patterned rim of the oil chamber. Insert baffle (8) onto bracket above the flue connection. Hang the tank (12) into the slits in the housing (9). Fasten lower end of feed line (19) to inlet line (21) and the upper end to the tank using the seal. When screwing on, counterhold reducer on pump (Abb. 5/36) since otherwise alignment of pump axis may be changed. The seal in a plastic bag is affixed at the manual.

Insert a 15-terminal plug (28) into the socket at the left of the motor mount (14). Now make sure the water drainage cock (13) is closed and the aluminium catchment (23) is sitting loosely in the micro-switch holder. The micro-switch lever should press the aluminium cup upwards.

## Designated use

- Automobile workshop
- Filling station
- Construction wagon

## Introduction

Vous venez de faire l'achat d'un poêle Kroll pour chauffeur poly combustible. Le fonctionnement impeccable de ce poêle, sa sécurité et un service sans incidents vous sont garantis si vous procédez à l'installation, à la mise en service et au nettoyage en respectant les indications suivantes.

## Installation

Sortir du chauffeur les pièces suivantes: la coupelle de combustion (2), le stator d'évaporation (4), la chicane (8), le réservoir (12)

Dans le réservoir se trouvant le tuyau de liaison (19), un joint en fibre pour le branchement entre le raccord (Abb.5/38) et le tuyau de liaison supérieur ainsi que le tamis (11).

Poser le chauffeur dans le bac-collecteur (1). Avec le crochet fourni, poser la coupelle de combustion (2) sur le fond du pot de combustion et amener la découpe en face de la canne d'alimentation (21). Poser le stator d'évaporation (4) sur le bord profilé du pot de combustion. Accrocher la chicane (8) dans l'angle au-dessus du tuyau. Accrocher le réservoir (12) dans les fentes de l'écran thermique (9). Visser le tuyau de liaison (19) en bas sur la canne d'alimentation (21) et en haut sur le réservoir, avec un joint d'étanchéité. Au serrage, il faut retenir le raccord réducteur monté sur la pompe (Abb. 5/36) sinon l'agissement de l'axe de la pompe risque d'être modifié. Ce joint est agrafé à la présente notice.  
Brancher la fiche à 5broches (28) dans la prise du support du moteur (14), du côté gauche. Vérifier alors si le robinet du purge (13) est fermé et si le godet en alu (23) est posé librement dans le support du microrupteur. Le levier du microrupteur doit repousser le godet en alu. le levier du microrupteur doit repousser le godet en alu vers le haut.

## Désignation

- Atelier de réparations d'automobiles
- Station-service
- Wagon de chantier

### Abgasrohrführung

Der Heizer muß an einen Schornstein oder Abgasleitung angeschlossen werden, dessen Mündung das Dach mind. um 1m bzw. den Gebäudefirst mind. um 0,5m überragt.

Abgasschornsteine müssen im freien Windstrom liegen. Die Mündung des Abgasrohres darf nicht in unmittelbarer Nähe von Fenstern und Balkonen liegen.

Beim Verlegen der Abgasrohre ist auf fortwährende Steigung (Abb. „a“) und richtiges zusammenstecken in Zugrichtung zu achten.

Der Rohrdurchmesser (Abb. „b“) muß wegen guter Zugführung größer als der Stutzen-durchmesser sein. Waagrecht verlegte Abgasrohre (Abb. „c“) dürfen nicht länger als 1/3 der gesamten Abgasrohrlänge betragen.

Am Fuße des Rauchgasabzuges sammeln sich Kondens- und Regenwasser. Deshalb muß möglichst weit unten (Abb. „d“) am Abgasrohr ein Kapselwinkel eingebaut werden.

### Für eine saubere Verbrennung ist genügend Zug erforderlich.

Bei W 401L 2,5 - 4 mm WS. Die wirksame Schornsteinhöhe muß mind. 4m betragen.

### Stovepipe

The heater must be connected to a chimney or other flue pipe whose head is at least 0,5m above the roof ridge or else 1m above other roof locations.

Flue outlets must stand in direct wind currents. The flue head may not be located in the immediate vicinity of windows or balconies.

In laying the flue pipes it is important to maintain upward slope (example "a") and insert pipe sections properly in the direction of exhaust.

The pipe diameter (example "b") must be larger than the diameter of the stove connection to ensure proper drawing. Horizontal pipe sections (example "c") may not be longer than one third of the total flue length.

Rain and condensation water collect at the bottom of the flue. It is therefore important to install a cap elbow as low as possible (example "d") in the flue pipe.

### The flue must draw properly to ensure adequate, smokeless combustion.

This is 2,5 - 4 mm ws for the W 401L . The flue height must be at least 4m to be effective.

### Le cheminée

Le chauffer doit être raccordé à une cheminée ou à conduite de fumée au moins à 1m au-dessus du toit ou au moins à 0,5m au-dessus du faite du bâtiment.

La cheminée doit se trouver dans une zone de libre circulation vent. Elle ne doit pas déboucher à proximité immédiate de fenêtres et de balcons.

Lors de l'installation des tuyaux de poêle, il faut veiller à ce que ceux-ci soient toujours dirigés vers le haut (fig. „a“) et correctement emboîtés dans le sens du tirage.

Pour garantir un bon tirage, il faut que le diamètre du tuyau (fig. „b“) soit supérieur au diamètre du raccord. La Longueur de tuyaux de poêle posés à l'horizontale (fig. „c“) ne doit dépasser 1/3 de la longueur totale des tuyaux de poêle.

Au point le plus bas de la cheminée s'accumulent l'eau de pluie et la condensation. C'est pourquoi il faut monter un te tampon sur le tuyau de poêle, le plus bas possible (fig. „d“)

### Pour une combustion propre, un bon tirage est nécessaire.

C'est-à-dire: 2,45 - 4 mm pour W401L. La hauteur utile de la cheminée doit atteindre au moins 4mm.

Abb. 2 / Example 2 / Fig. 2



Abb. 3 / Example 3 / Fig. 3



B1	Thermostat	B1	Thermostat	B1	Thermostat
B2	Mikroschalter	B2	Micro switch	B2	Microrupteur
H1	Signallampe	H1	Operating lamp	H1	Lampe d'utilisation
M1	Verbrennungsluftgebläse	M1	Combustion air fan	M1	Soufflerie d'air de combustion
M2	Getriebemotor	M2	Motor	M2	Moteur
S1	EIN/AUS Schalter	S1	ON/OFF switch	S1	Interrupteur MARCHE/ARRET
X1	Motorkonsole	X1	Motor bracket	X1	Bloc complet moteur
X2	Überlaufsicherung	X2	Overflow security	X2	Sécurité de débordement
X3	Verbrennungsluftgebläse	X3	Combustion air fan	X3	Soufflerie d'air de combustion

## Inbetriebnahme und Bedienung

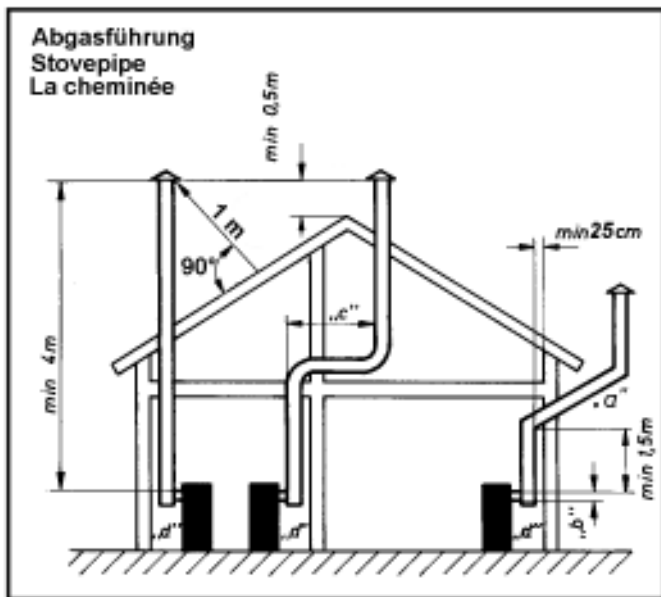
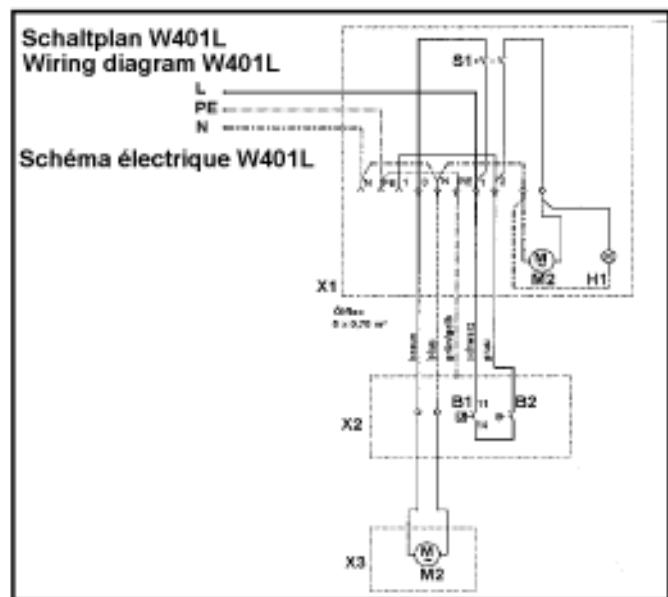
Netzstecker (230V) einstecken, Wippschalter (20) auf „ein“, Regulierhebel (18) auf „schwach“ stellen (notfalls an Kupplungsscheibe drehen, bis Zahnrad frei wird) und den Hauptabstellhahn (10) aufdrehen. Heizöl über Sieb (11) in den Tank einfüllen. Nun gießen Sie beim W401 L 1/4 Liter **Heizöl** in die Brennschale (2) und entzünden es mit einem Wachsdocht oder in Heizöl getränkter Putzwolle. Ofendeckel auflegen. Heizer nur in kaltem Zustand zünden.

**Achtung:** Nicht mehr als 1/4 Liter bzw. 1/8 Liter Heizöl wegen Überhitzungsgefahr. Wenn der Heizer die nötige Betriebswärme erreicht hat (je nach Raumtemperatur 10 - 15 Min.) schaltet der Thermostat (31) den Getriebemotor (16) mit Zahradpumpe (17) ein Signallampe(32). Lassen Sie den Heizer die ersten 20 Min. auf „schwach“ laufen. Wenn erforderlich, können Sie danach den Regulierhebel (18) auf „stark“ stellen. Bei Verwendung von Heizöl EL nur auf Stellung „schwach“ betreiben. Nachregulieren mittels Hauptabstellhahn (10).

## Abstellen

Den Wippschalter auf „aus“ und den Hauptabstellhahn zudrehen.

## Reinigung (siehe Abb. 1 und 4)

Schlackenrückstände sind bei der Altölverbrennung unvermeidlich. Zur Reinigung dient unsere bewährte Brennschale (2). Mit dem mitgelieferten Haken nehmen Sie zuerst den Pilotring heraus, dann drehen Sie die Brennschale mit der Aussparung zum Einlaufrohr und nehmen Sie waagrecht nach oben heraus. Das Gerät muß täglich gereinigt werden. Dadurch wird eine leichte Schlackenentfernung gewährleistet, welche nur wenige Minuten in Anspruch nimmt. Die Schlacke darf keinesfalls über den Rand der Brennschale kommen. Sehr vorteilhaft ist die Anschaffung einer zweiten Brennschale zum Auswechseln und das Einsprühen der Brennschale und des Brennertopfes mit Kroll-Schlackenlöser.

## Störung

Wenn der Heizer einmal unbeachtet durch irgendwelche Umstände ausgeht, schaltet das Thermostat bei absinkender Temperatur die Pumpe ab. Sollte bei Verwendung von schlecht brennbarem Öl oder durch zuviel Schlacke in der Brennschale der Ölspiegel im Brennertopf zu hoch steigen, so läuft das Öl durch das Überlaufrohr (22) in den Alu-Becher (23). Dieser schaltet durch das zunehmende Gewicht über den Mikroschalter den Pumpenmotor ab. Sollte sich mehr als 1/4 Liter Öl in der Brennschale befinden, muß dieses vor erneutem Anzünden entfernt werden. Zuvor die Ursache beheben und den Alu-Becher entleeren.

## Proper Operating Procedure

Plug in the stove (230V), throw switch (20) to “on”, set lever (18) on “low” (the clutch disk may have to be turned to free the gear) and open main stopcock (10). Pour waste oil through filter (11) into the tank. Now pour 1/2 pint heating oil in the case of W 401 L. Fire it up with wick. Place lid on heater. Ignite stove only when it is cold.

**Important:** There is a danger of overheating if more than 1/2 or 1/4 pint of heating oil is used ! When the heater has reached the necessary operating temperature (10 - 15 minutes depending on the surrounding temperature), the thermostat (31) switches on the motor (16) that drives the pump (17) and the indicator light (32) goes on. Leave the heater on “low” for the first 20 minutes. The adjustment lever (18) can be moved to “high” after this time if desired. The adjustment lever should be kept in the “low” setting when using EL heating oil. The main stopcock can be used to adjust the flow.

## Turning the stove off

Put switch in “off” position and close the main cock.

## Cleaning (see diagrams 1 and 4)

Burning waste oil unavoidably leads to slag residues. Our burner basin (2) has proved very effective for cleaning operations. First remove the pilot ring using the hook accessory, then rotate the burner basin recess around to the inlet pipe and lift the basin out while keeping it horizontal. The stove must be cleaned daily. The quantity of slag residue to be removed is then small and the operation takes only a few minutes. The residue should never be allowed to spill over the rim of the basin. A good system is to keep a second basin with which to replace the dirty on every second day and to spray Kroll Slag Solvent onto the basin and into the oil chamber. Periodically inspect the oil inlet pipe, as this may block up with carbon. Run a 13mm drill bit through it, to remove any carbon present.

## Malfunctioning

If the heater should go out unnoticed for any reason, the thermostat switches off the pump when the temperature has fallen to a certain level. If too much oil collects in the oil chamber because it is burning poorly or there is too much slag in the basin, the excess oil will run through the overflow pipe (22) into the catchment (23). A certain weight of overflow oil causes the microswitch to shut off the pump motor. If more than 1/2 pint of oil is in the basin it must be removed before reigniting the stove. Determine the cause of malfunctioning and empty the catchment before reigniting.

## Mise en service et utilisation

Brancher la fiche sur le secteur (230V), mettre l'interrupteur (20) sur „ein“ (marche), ajuster le levier de régulation (18) sur „schwach“ (faible) (si besoin, faire tourner le disque d'accouplement jusqu'à ce que l'engrenage soit libre) et ouvrir le robinet principal (10). Verser le l'huile dans le réservoir à travers le tamis (11). Verser ensuite 1/4 de **litre de mazout** pour W 401 L dans la coupelle de combustion (2) et allumer le feu avec une mèche de cire ou avec la bourre de laine imbibée de mazout. Poser le couvercle du poêle. Allumer le chauffeur uniquement à froid!

**Attention:** Ne pas verser plus de 1/4 de litre de mazout a cause des risques de surchauffe ! Une fois que le chauffer a atteint la température de service nécessaire (au bout de 10 à 15 minutes, suivantes la temperature ambiante), le thermostat (31) met en marche la moteur-réducteur (16) avec pompe à engrenages (17) et la lampe témoin (32) s'allume. Laisser le chauffer fonctionner sut feu „faible“ pendant les 20 premières minutes. Si nécessaire, il est ensuite possible d'amener le levier de régulation (18) sur „stark“ (fort). En cas d'utilisation de mazout EL, faire fonctionner le poêle de mazout EL, faire fonctionner le poêle seulement en position „schwach“ (faible). Procéder à la régulation avec le robinet principal.

## Arrêt

Mettre l'interrupteur en position „aus“ (arrêt) et fermer le robinet principal

## Nettoyage (voir fig. 1 et 4)

Lors de la combustion d'huiles de récupération, des scories et autres résidus de combustion sont inévitables. Notre coupelle dombustion (2) représente une solution éprouvée pour le nettoyage. Avec le crochet fourni, sortir tout d'abord le stator d'évaporation puis faire tourner la coupelle de combustion pour amener la découpe du côté de la canne d'alimentation puis la sortir par le haut, à l'horizontale. L'appareil doit être nettoyé quotidiennement. Dans ce cas, les scories s'enlèvent facilement en quelques minutes. Les scories s'enlèvent facilement en quelques minutes. Les scories ne doivent jamais dépasser le bord de la coupelle de combustion. Il est avantageux de faire l'acquisition d'une deuxième coupelle de remplacement et de pulvériser le Décap-cendres Kroll sur la coupelle de combustion et sur le pot de combustion.

## Incidents

Se le chauffer s'éteint pour une raison quelconque, sans qu'on s'en aperçoive, le thermostat arrête la pompe lorsque la température tombe. Si l'on utilise de l'huile brûlant mal ou que la coupelle de combustion contient trop de scories et que le niveau d'huile monte excessivement dans le pot de combustion, l'huile parvient dans le godet en alu (23) à travers le tuyau de trop-plein (22). Sous l'effet de l'augmentation du poids du godet, le microrrupteur arête le moteur de la pompe. Si la coupelle de combustion renferme plus de 1/4 de litre d'huile, il faut vider la quantité excédentaire avant de rallumer le feu. Eliminer préalablement l'origine de cette perturbation et vider le godet en alu.

<b>Wartungsintervalle / Maintenance table / Tableau d'entretien</b>				
	Intervalle / period / Fréquence			
	täglich daily journalière	wöchentlich weekly Hebdomadaire	Monatlich Monthly mensuel	Jährlich annually annuel
Reinigen Sie die Brennschale Clean the burner basin Nettoyez le coupelle de combustion	X			
Lassen Sie das Kondenswasser des Kraftstofftanks ab Drain (water of) condensation from the fuel tank, when the waste oil contains water Purgez la condensatio (eau) du reservoir de combustible si déchéât d'huile continent de l'eau	X			
Reinigen Sie Brennkammer und Pilotring mit einer Stahlbürste. Clean the combustion chamber and the pilot ring with a steel brush. Nettoyez la chambre de combustion et le stator d'évaporation avec une brosse à dents.		X		
Reinigen Sie das Überlaufrohr im Boden der Brennkammer. Clean the oil overflow pipe in the floor of the combustion chamber. Nettoyez le tuyau de trop plein d'huile au fond de la chambre de combustion		X		
Reinigen Sie die Kraftstoffleitung. Ersetzen Sie bei Brandschäden oder anderen Beanstandungen die Kraftstoffleitung. Clean the oil supply pipe. Replace the oil supply pipe when this is burnt out or damaged. Nettoyez le tuyau d'alimentation en huile. Remplacez le tuyau d'alimentation en huile s'il est brûlé ou endommagé.		X		
Überprüfen Sie die Kraftstoffzufuhrleitung auf undichte Stellen. Check the oil pipes for leakage Vérifiez si les tuyaux d'huile présent une fuite.		X		
Reinigen Sie Tank und Tankfilter. Der Tank kann leicht abgenommen werden. Clean the fuel tank and the tank filter. The fuel tank can easily be removed. Nettoyez le réservoir de combustible et le filtre à réservoir à combustible. Le réservoir à combustible est facilement amovible.			X	
Überprüfen Sie den Warmluftventilator und reinigen Sie ihn. Check the hot air fan and clean if necessary. Contrôlez le ventilateur d'air chaud et nettoyez-le au besoin			X	
Reinigen Sie das Schornsteinverbindungsrohr. Clean the chimney connecting pipe. Nettoyez la vanne de tuyau de cheminée.				X
Überprüfen Sie die Anschlüsse des Heizers. Check the heaters wiring Vérifier le câblage du générateur				X

### Heizer nur im kalten Zustand zünden !

Sollte sich nach monatelangem Betrieb in Tank, Pumpe oder Leitungen Ölschlamm abgesetzt haben, so nehmen Sie zur Reinigung den Tank ab. Hierzu Netzstecker, sowie den 5-poligen Stecker (28) ausstecken und Ölleitungsrohrbogen und das Übergangsstück abschrauben und die Schlacke ausbohren. Hierzu empfehlen wir die im Prospekt beschriebenen Reinigungsbürster. Bei zu starker Verschmutzung des Brennertopfes (3) können Sie diesen nach oben herausnehmen. Hierzu sind Einlaufrohr und die 3 Befestigungsschrauben auf der Zwischenplatte auszuschauben.

Beim Wiedereinbau ist auf dichtes Aufliegen des Brennertopfes auf der Zwischenplatte, festen Sitz des Einlaufrohres (bei Einlage der Spezialdichtung) sowie Auslaufrichtung des Überlaufrohres zum alu-Becher zu achten. Sollte einmal zuviel Wasser im Tank sein, was sich durch ungleichmäßiges Brennen und starkes Zischen der Flamme bemerkbar macht, muß es durch den Wasserablaßhahn (13) abgelassen werden. Wenn Öl verschüttet wird, ist die **Auffangwanne unbedingt sofort zu reinigen, sonst besteht Brandgefahr.**

### Warmluftgebläse V 470 (Abb.1)

Mit diesem lauffähigen und leistungsstarken Gebläse wird eine noch schnellere Aufheizung des Raumes erreicht.

Das Gebläse wird dann mit der Ausblasseite in Richtung a, b oder c aufgesetzt und mit den zwei Schrauben (I) durch die Bohrungen (II) an der Abdeckplatte des Ofens verschraubt. Gebläsestecker (27) in der Steckdose (26) in der Motorkonsole anschließen.

Das Netzkabel darf nicht am Heizer anliegen. Beim W 401L kann das Gebläse nach den Seiten a, b oder c aufgesetzt werden.

Wenn der Heizer ohne Gebläse betrieben wird, **ist der Gebläsedeckel unbedingt zu öffnen !**

### Achtung !

Bei Betrieb mit Gebläse V 470 weder Stecker vom Gebläse noch Netzstecker ziehen, bevor das Gerät vollständig abgekühlt ist.

### Ignite Heater only when it is Cold !

If after several months of operation oil sludge has collected in the tank, pump or in lines remove the tank for cleaning. First disconnect the wall plug and the 5-terminal plug (28) and disconnect the oil feed line from the tank. If the inlet pipe is clogged, disconnect the feed line at the adapter and ream out the sludge. We suggest using a cleaning brush as described in the prospectus.

If the oil chamber (3) has become too dirty it can be removed vertically. To do this, first remove vertically. To do this first remove the inlet pipe and the three screws on the middle section.

When reinserting the chamber make sure that the rim is resting tightly against the middle section. The intake pipe (with special seal) must be firmly mounted and the overflow pipe must be properly located over the catchment. Uneven burning and a loud hissing sound are a sign that there is probably too much water in the tank. It should be drained off through a cock (13).

The **drip pan must be cleaned immediately** if oil is spilled, otherwise there is a fire hazard.

### V 470 blower (example 1)

This quiet-running, high-performance fan unit helps to heat up the room even faster.

The unit is then mounted with the lower side in direction a, b or c and then fastened to the cover plate of the stove with two screws (I) through the holes provided (II). Insert fan plug (27) into the socket (26) in the motor mount. The electric cord should not lie against the heater.

The fan unit can be mounted on the W 401 L on the a, b or c side.

While running the heater without the fan, **the fan cover must always be kept on !**

### Attention !

When operating with the V 470 fan, do not disconnect the power supply, to the heater, until the appliance has entirely cooled down !

### Allumer le chauffer uniquement à froid !

Si, après plusieurs mois de service, des boues d'huile se sont déposés dans le réservoir, la pompe ou les conduites, démonter le réservoir pour le nettoyer. A cet effet, débrancher la fiche du secteur ainsi que la fiche à 5 broches (28) et dévisser le tuyau de liaison du réservoir. Si la canne d'alimentation est obstruée, dévisser le tuyau de liaison et le raccord puis éliminer les scories à la perceuse. Pour cela, nous recommandons l'utilisation de la brosse de nettoyage décrite dans le prospectus.

Si le pot de combustion (3) est trop fortement encrassé on peut le sortir par le haut. Pour cela, dévisser la canne d'alimentation et les trois vis de fixation de la plaque de séparation. A la repose, veiller à ce que bord du pot de combustion porte sur la plaque de séparation en assurant l'étanchéité requise. S'assurer que le canne d'alimentation soit bien fixée (montage du joint spécial) et que le tuyau de trop-plein débouche dans le godet en alu.

Si le réservoir contient trop d'eau, ce qui se manifeste par une combustion irrégulière et un fort crépitement de la flamme, il faut évacuer l'eau avec le robinet de purge (13).

**Nettoyer toujours immédiatement** le bac-collecteur si de l'huile a été renversée, à cause des risques d'incendie.

### Ventilateur (Fig. 1)

Ce ventilateur puissant au fonctionnement silencieux permet un réchauffement encore plus rapide des locaux.

Poser ensuite le boîtier en orientant le ventilateur dans le sens a, b ou c puis le fixer par deux vis (I) à travers les trous (II) prévus sur la couronne de couvercle. Brancher la fiche du ventilateur (27) dans la prise de courant (26) du support du moteur.

Le câble de raccordement électrique ne doit pas toucher le chauffer.

Sur l'appareil W 401 L, le ventilateur peut être orienté vers les côtés a, b ou c.

Si le poêle est utilisé sans ventilateur, il faut **obligatoirement ouvrir le capot du ventilateur !**

**Tout droit à la garantie est exclu pour des avaries dues à une surchauffe !**

### Attention !

En ca fonctionnement avec ventilation V 470 tirez ni la prise d'alimentation avant que l'appareil ne soit pas complètement refroidi !

**Schema Einlaufrohr mit Überlaufsicherung**

- 1 Auffangwanne
- 2 Brennschale
- 3 Brennertopf
- 4 Pilotring
- 5 Brennkammer
- 19 Ölzu-leitungsrohrbogen
- 21 Einlaufrohr
- 22 Überlaufrohr
- 23 Alu-Becher
- 24 Mikroschalterhalter
- 25 Mikroschalter
- 29 Verbrennungsluftgebläse
- 30 Gebläseisolierung
- 31 Thermostat
- 32 Sechskantmutter M6
- 33 Festspannscheibe
- 34 Spezial-Dichtung

**Feed Line with Overflow Monitoring System**

- 1 Drip pan
- 2 Burner basin
- 3 Oil chamber
- 4 Pilot ring
- 5 Combustion chamber
- 19 Feed line
- 21 Inlet line
- 22 Overflow pipe
- 23 Aluminium catchment
- 24 Microswitch holder
- 25 Microswitch
- 29 Combustion air fan
- 30 Fan insulating
- 31 Thermostat
- 32 Hex nut M6
- 33 Tightening disk
- 34 Special seal

**Chéma: Canne d'alimentation avec système de sécurité de trop-plein**

- 1 Bac-collecteur
- 2 Coupelle de combustion
- 3 Pot de combustion
- 4 Stator d'évaporation
- 5 Chambre de combustion
- 19 Tuyau de liaison
- 21 Canne d'alimentation
- 22 Tuyau de trop plein
- 23 Godet en alu
- 24 Support de microrupteur
- 25 Microrupteur
- 29 Soufflerie d'air de combustion
- 30 Isolement de soufflerie
- 31 Thermostat
- 32 Ecrou hexagonal M6
- 33 Rondelle de serrage
- 34 Joint spécial

Abb. 4 / Example 4 / Fig. 4



Abb. 5 / Example 5 / Fig. 5



**Motor mit Zahnradpumpe**

- 10 Hauptabstellhahn
- 12 Tank
- 16 Getriebemotor
- 17 Zahnradpumpe
- 35 O-Ring
- 36 Übergangsstück oben
- 37 Fiberdichtung
- 38 Übergangsstück untern
- 39 Kupplungsscheibe mit Schlitz
- 40 Kupplungsscheibe mit Stift

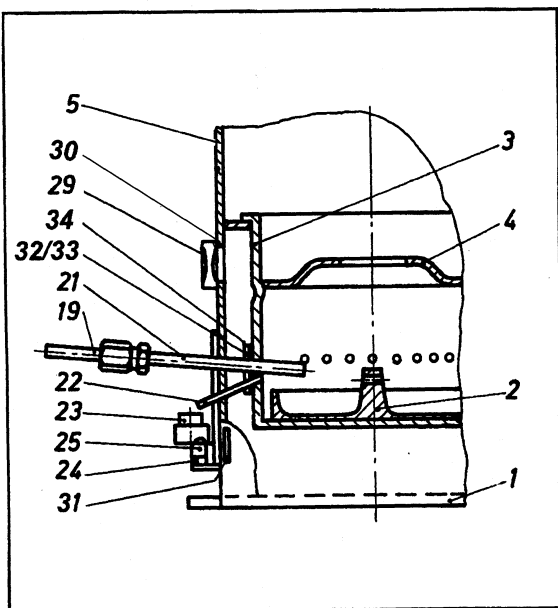
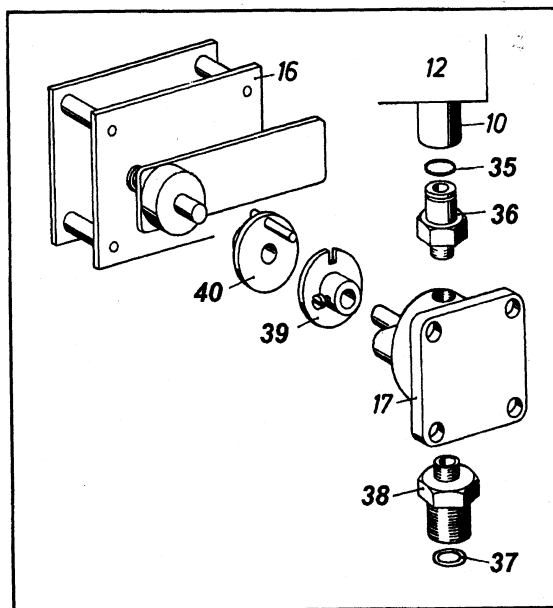
**Motor with Gear pump**

- 10 Main stock
- 12 Tank
- 16 Motor
- 17 Gear pump
- 35 O-ring
- 36 Upper adaptor portion
- 37 Fiber seal
- 38 Lower adaptor portion
- 39 Clutch disk with slit
- 40 Clutch disk with peg

**Schéma: Moteur avec pompe à engrenages**

- 10 Robinet principal
- 12 Tank
- 16 Moteur - reducteur
- 17 Pompe à engrenages
- 35 Joint torique
- 36 Raccord supérieur
- 37 Joint en fibres
- 38 Raccord inférieur
- 39 Disque d'accouplement avec fente
- 40 Disque d'accouplement avec goupille



**EG – Konformitätserklärung**  
**EG – Declaration of conformity**  
**EG – Déclaration de conformité**

Der Hersteller  
The manufacturer / Le fabricant

**Kroll GmbH**

**Pfarrgartenstraße 46, D-71737 Kirchberg**  
**Tel. 07144/830-0**

Dokumentationsbevollmächtigter  
Authorized person for documentation  
Personne autorisée pour la  
documentation

**Josef Cuntz**

erklärt hiermit, dass folgende Produkte / Herewith declares that the following products  
Explique par ce document que les produits suivants

Produktbezeichnung  
Description / Désignation du produit

**Universal - Ölheizung**  
**Multi - Oilheater / Chauffeur poly combustible**

Typenbezeichnung / Type / Type

**W 401 – L, W 401 - VL**

allen einschlägigen Bestimmungen der  
folgenden Richtlinien entspricht

**2006/42/EG** Maschinen  
Machines / Machines

correspond to all relevant regulations of  
the following guidelines

**2006/95/EG** Elektrische Betriebsmittel zur  
Verwendung innerhalb bestimmter  
Spannungsgrenzen  
Electrical devices for use within  
certain voltage limits  
Matériel électrique pour utilisation  
dans certaines limites de voltage

Correspondent à tous les spécifications  
des directives suivantes

**2004/108/EG** Elektromagnetische Verträglichkeit  
Electromagnetic compatibility  
Compatibilité électromagnétique

Kirchberg, 16.11.2009

Alfred Schmid

Geschäftsführer / Director / Directeur



#### **Transportschäden**

Transportschäden müssen auf dem Speditionsannahmeschein vermerkt und vom Fahrer quittiert werden. Technische Störungen müssen unverzüglich Ihrem Händler angezeigt werden. Gerät erst nach Instandsetzung in Betrieb nehmen.

**Folgeschäden durch Betriebsausfall der Warmluftgeber sind ausgeschlossen.**

#### **Damage during transport**

Transport damages must be noted on the forwarders receipt and signed by the driver. Your dealer must be notified of any technical damage before the appliance is assembled and set into operation. The heater is only be started up after competent repair.

**Any cases of consequential damage due to the failure of the space heaters during operation will be excluded.**

#### **Dommages au cours du transport**

Les dommages survenus au cours du transport doivent être notés sur le bon reception et signé par le conducteur. Des dommages techniques doivent être signalés sous 48 heures avant le montage et la mise en service auprès de votre revendeur. Ne mettre l'appareil en service qu'après la remise en état.

**Des dégâts de conséquence résultant d'une interruption des générateurs d'air chaud sont exclus.**



Bei nicht bestimmungsgemäßer Verwendung , Aufstellung, Wartung , wie in der Betriebsanleitung vorgegeben oder eigenmächtigen Änderungen an der werkseitig gelieferten Geräteausführung erlischt jeglicher Gewährleistungsanspruch.

Im Übrigen gelten unsere „Verkaufs- und Lieferbedingungen“  
Technische Änderungen im Sinne der Produktverbesserung vorbehalten.

Any use, installation, maintenance that is not effected according to the rules as asserted in the technical manual, or unauthorized modifications on the original version as delivered from manufacturer leads to expiration of any right to warranty.

Furtheron our „Conditions of Sales and Delivery“ are valid.  
Technical modification for product improvement are subject to change without notice.

Toute utilisation, installation et maintenance qui ne soit pas effectué onformément aux directives fixés dans le manuel technique, ainsi que toute modification à l'appareil livré du fabricant dans sa version originale, entraîne l'expiration du droit de garantie.

En plus, nos „Conditions de vente et de livraison“ sont en vigueur.  
Sous réserve de modification technique dans le sens d'amélioration du produit.



### **Kroll GmbH**

Pfarrgartenstraße 46  
D-71737 Kirchberg/Murr  
Telefon (0049) 07144 / 830 200  
Telefax (0049) 07144 / 830 201  
e-mail [vertrieb@kroll.de](mailto:vertrieb@kroll.de)  
Internet [www.kroll.de](http://www.kroll.de)  
Service Hotline (0049) 07144 / 830

### **Kroll UK Ltd.**

UK & Ireland Subsidiary  
BJ 21 6SZ Wimborne-Dorset  
Great Britain  
Phone (0044) 12 02 82 22  
Fax (0044) 12 02 82 22  
e-mail [mail@krolluk.com](mailto:mail@krolluk.com)  
Internet [www.krolluk.com](http://www.krolluk.com)

### **Kroll France**

SA au capital de 399 900 € HT  
RCS Villefranche / Saône Tarare  
B 408 546 943 APE 516 A  
TVA N° 57 408 546 943  
Telefon (0049) 07144 / 830 149  
Telefax (0049) 07144 / 830 201  
e-mail [france.kroll@kroll.de](mailto:france.kroll@kroll.de)  
Internet [www.kroll.de](http://www.kroll.de)